

CONTENT/ INHALT	PAGE/ SEITE
 INFORMATION/ INFORMATIONEN	3
 INSTALLATION	9
 BREWER/ BRÜHWERK	9
 GRINDER/ MAHLWERK	10
 BREWER SETUP/ BRÜHEINSTELLUNGEN	12
 BREWING/ BRÜHEN	14
 MANUAL MODE/ MANUELLER MODUS	15
 GRINDER MODE/ MAHLMODUS	17
 PACKS MODE/ PACKUNGSMODUS	19
 CLEANING/ REINIGUNG	21

KEY/ LEGENDE



READ OPERATORS
MANUAL
BEDIENUNGSANLEI-
TUNG LESEN



BREWING
BRÜHEN



DAMP CLOTH
FEUCHTES
TUCH



GRINDING
MAHLEN



WAIT
WARTEN



WEIGH
WIEGEN



RINSE
SPÜLEN



DISPOSE
ENTLEEREN

INTRODUCTION

The information provided in this manual is intended to assist in the installation and maintenance of the JET 6 Coffee Brewer & FCG 6 grinder. Please read the instructions carefully to prevent accidents and ensure an efficient installation.

This manual is not a substitute for any safety instructions or technical data affixed to the machine or its packaging. All information in this manual is current at the time of publication and is subject to change without notice.

The company accepts no responsibility for any damage or injury caused by incorrect or unreasonable installation and operation.

RATING PLATE



- A. Model Number and name.
- B. Product serial code (mmyyxxxx)
- C. Rated Voltage.
- D. Rated Power.
- E. Contact details.
- F. WEEE Logo
This logo indicates that the product must not be disposed of as household waste. To help prevent possible harm to human health and/or the environment, the product must be disposed of in an approved and environmentally safe recycling process. For further information on how to dispose of this product correctly, contact product supplier, or the local authority responsible for waste disposal in your area.
- G. Regulatory standard logo
This equipment has been designed and tested to comply with all applicable regulatory standards set by international, independent and government authorities.

EINFÜHRUNG

Die Informationen in dieser Bedienungsanleitung beschreiben den Betrieb und Pflege des Brühwerks JET 6 und des Mahlwerks FCG 6. Bitte lesen Sie diese Informationen sorgfältig, um Unfälle zu vermeiden und das Gerät korrekt in Betrieb zu nehmen.

Die Bedienungsanleitung ist kein Ersatz für die am Gerät oder der Verpackung angebrachten Sicherheitshinweise bzw. technischen Daten. Alle Informationen in diesem Handbuch sind zum Zeitpunkt der Veröffentlichung korrekt und können jederzeit ohne Vorankündigung geändert werden.

Der Hersteller übernimmt keine Haftung für Schäden oder Verletzungen infolge falscher oder unsachgemäßer Installation oder Bedienung.

TYPENSCHILD



- A. Name und Nummer des Modells.
- B. Produktseriennummer (mmyyxxxx)
- C. Nennspannung.
- D. Nennleistung.
- E. Kontaktdaten.
- F. WEEE-Logo
Dieses Logo gibt an, dass das Gerät nicht mit dem Hausmüll entsorgt werden darf. Zum Schutz der menschlichen Gesundheit und/oder der Umwelt muss es einem den gesetzlichen Bestimmungen entsprechenden und umweltverträglichen Recyclingverfahren zugeführt werden. Weitere Informationen zur sachgemäßen Entsorgung dieses Produkts erhalten Sie bei Ihrem Händler oder den lokalen Behörden.
- G. Logo für gesetzliche Normen
Dieses Gerät wurde überprüft und entspricht allen zutreffenden internationalen, unabhängigen und gesetzlichen Normen.



SAFETY INSTRUCTIONS

- Installation, maintenance and use should only be carried out by authorised personnel.
- Installation should be in accordance with applicable regulations of the country of installation.
- This appliance is not intended for use by persons (including children) with reduced physical, sensory or mental capabilities, or lack of experience and knowledge, unless they have been given supervision or instruction concerning use of the appliance by a person responsible for their safety.
- Children should be supervised to ensure that they do not play with the appliance.
- Position on a flat, stable surface.
- **DO NOT**
 - Touch hot surfaces.
 - Immerse the appliance in water.
 - Leave appliance unattended during operation.
 - Remove filter basket during use.
 - Use outdoors.
- Disconnect from power supply when appliance is not in use
- Repairs and service should only be carried out by a service technician.
 - Appliance must be fully disconnected from mains power before removing any panels.
 - If the power cord is damaged, it must be replaced by the manufacturer, its service technicians or similarly qualified persons to avoid hazard.
- Before any attempt is made to move or service the brewer ensure it is unplugged, and drained and allowed to fully cool.
- The ambient temperatures this unit should operate within are 5°C - 35°C.
- This appliance should not be installed in a tightly enclosed area (such as a cupboard). Air should be able to freely circulate around it.

The appliance is designed for use as described in the instructions. Failure to install, maintain and/or operate this brewer according to the manufacturer's instructions may result in conditions that can cause injury or damage to property. If in any doubt about the serviceability of the brewer always contact the manufacturer or your own supplier for advice.

SICHERHEITSHINWEISE

- Die Installation, Pflege und Bedienung dieses Geräts muss von autorisierten Personen durchgeführt werden.
- Die Installation unterliegt allen einschlägigen lokalen Vorschriften.
- Das Gerät ist nicht zur Verwendung durch Personen (einschließlich Kindern) mit eingeschränkten körperlichen, sensorischen oder geistigen Fähigkeiten bzw. mangelnder Erfahrung oder fehlenden Kenntnissen bestimmt, sofern sie nicht durch eine für ihre Sicherheit verantwortliche Person beaufsichtigt werden oder in die Bedienung des Geräts eingewiesen wurden.
- Kinder müssen beaufsichtigt werden, damit sie nicht mit dem Gerät spielen.
- Stellen Sie das Gerät auf eine flache, stabile Unterlage.
- **VORSICHT**
 - Berühren Sie niemals heiße Oberflächen.
 - Tauchen Sie das Gerät nicht in Wasser.
 - Lassen Sie das Gerät während des Betriebs niemals unbeaufsichtigt.
 - Entfernen Sie während des Betriebs niemals den Filterkorb.
 - Verwenden Sie das Gerät nicht im Freien.
- Trennen Sie das Gerät bei Nichtbenutzung von der Stromversorgung ab.
- Das Gerät darf nur von qualifizierten Servicetechnikern repariert und gewartet werden.
 - Vor dem Entfernen der Abdeckung muss das Gerät vollständig von der Stromzufuhr getrennt sein.
 - Bei Beschädigung des Netzkabels muss es vom Hersteller, einem Servicetechniker oder einer ähnlich qualifizierten Person ersetzt werden.
- Vor Bewegung oder Wartung des Geräts muss sichergestellt werden, dass es von der Stromzufuhr getrennt, frei von Flüssigkeiten und vollkommen ausgekühlt ist.
- Die zulässige Umgebungstemperatur für den Betrieb des Geräts liegt zwischen 5 und 35° C.
- Das Gerät darf nicht an einem geschlossenen Ort (z. B. in einem Schrank) aufgestellt werden, um eine ausreichende Luftzufuhr zu gewährleisten.

Das Gerät ist ausschließlich zu der in der Anleitung beschriebenen Verwendung bestimmt. Eine unsachgemäße bzw. nicht den Herstellervorgaben entsprechende Installation, Pflege und Bedienung dieses Geräts kann zu Verletzungen oder Sachschäden führen. Bei Zweifeln an der Betriebsfähigkeit des Geräts wenden Sie sich an den Hersteller oder Ihren Händler.

PLUMBING

Permissible mains inlet water pressure:

Minimum 20kPa / 0.02MPa / 0.2bar / 2.9psi

Maximum 1000kPa / 1MPa / 10bar / 145psi

The inlet water must be potable and free of contaminants.

Inlet water should be 5-30°C, pH 6.5-8.5, maximum chlorine content of 100 mg per litre, total hardness of 60-180ppm. Do not connect the machine to pure reverse osmosis water or other aggressive types of water.

Ensure that the equipment is installed according to local plumbing & water regulations.

Installation procedure:

- Fit a stop valve and suitable fitting on a cold water line (e.g. 3/4" x 1/2" 311 or washing machine type stop valve).
- The boiler requires a suitable food grade inlet hose with 3/4" BSP female elbow fitting which will attach to the underside of the machine.
- Make sure that the pre-attached sealing washer is fitted on both ends.
- Turn on the water to flush any impurities, dust etc. from the inlet hose and water pipe. Allow several gallons through.
- Connect right-angled tailpiece of the hose to the inlet valve of the boiler (again 3/4" BSP). Make sure the sealing washer is fitted here again.
- Turn on water and check for leaks.

NOTE: Using a non-food grade hose (e.g. a washing machine hose) will usually result in off-tastes & smells in the water, and can possibly be toxic.

WASSERZUFUHR

Zulässiger eingehender Wasserdruck:

Minimum: 20 kPa / 0,02 MPa / 0.2 bar / 2,9 psi

Maximum: 1000 kPa / 1 MPa / 10 bar / 145 psi

Das zugeführte Wasser muss trinkbar und frei von Verunreinigungen sein.

Das zugeführte Wasser muss eine Temperatur zwischen 5 und 30° C, einen PH-Wert zwischen 6,5 und 8,5, einen Chlorgehalt von höchstens 100 mg pro Liter und eine Gesamthärte zwischen 0,6 und 1,8 mmol/l aufweisen. Führen Sie kein ausschließlich durch Umkehrosmose aufbereitetes Wasser oder andere aggressive Arten von Wasser zu. Stellen Sie sicher, dass das Gerät den lokalen Wasserversorgungsvorschriften entsprechend installiert und angeschlossen wird.

Installationsverfahren:

- Bringen Sie an der Kaltwasserleitung ein Absperrventil samt passendem Anschlussstück (z. B. 3/4" x 1/2" 311 oder Waschmaschinen-Absperrventil) an.
- Der Brühkessel benötigt einen für Lebensmittel zugelassenen Schlauch und eine Knieverbindung mit BSP-Außengewinde, die an der Geräteunterseite befestigt wird.
- Vergewissern Sie sich, dass die vormontierten Dichtungsringe an beiden Enden vorhanden sind.
- Schalten Sie die Wasserzufuhr ein, um eventuelle Verunreinigungen usw. aus dem Einlassschlauch und der Zuwasserleitung zu spülen. Lassen Sie einige Liter Wasser durchlaufen.
- Verbinden Sie das rechteckige Endstück des Schlauchs mit dem Einlassventil des Brühkessels (wiederum 3/4" BSP).
- Stellen Sie auch hier sicher, dass der Dichtungsring vorhanden ist.
- Schalten Sie die Wasserzufuhr ein und prüfen Sie, ob die Verbindung dicht ist.

HINWEIS: Die Verwendung von nicht eigens für Lebensmittel zugelassenen Schläuchen (z. B. Waschmaschinenschläuchen) bewirkt üblicherweise einen Fehlgeschmack oder -geruch und kann im schlimmsten Fall auch zu Vergiftungen führen.

Electrical Installation Procedure / Elektrisches Anschlussverfahren

1000651# - 2.8kW/230V ac	A plug into a suitable 13A supply is required Ein Stecker für eine geeignete 13-A-Stromversorgung ist erforderlich.
1000650# - 5.6kW/230V ac	This unit must be connected to a suitable 30A single phase power supply. This should be done by a qualified electrician. Dieses Gerät muss an eine geeignete einphasige 30-A-Stromversorgung angeschlossen werden. Dies sollte von einer qualifizierten Elektrofachkraft durchgeführt werden.
This appliance must be earthed Das Gerät muss geerdet werden.	



LIMESCALE

In common with all water boiler manufacturers, service calls resulting from lime scale are not covered by warranty. Fitting a scale reducer is recommended, especially in hard water areas. This can reduce the build-up of scale but may not stop it altogether. The frequency that descaling is required depends on the local water supply; hard water areas need more attention. Machines typically need descaling every 3-6 months. Descaling of the machine requires removal of panels and must only be carried out by qualified service personnel who must read the full warnings contained in this manual, and must contact the manufacturer for detailed descaling instructions. Aggressive descaling agents can damage the stainless steel tank. Citric acid based descaling agents are recommended, the tank must be fully flushed through at least twice to remove all residues.

It is recommended to de-scale the machine every 3 months in hard water areas and every 6 months in soft water areas. Descaling should be carried out by a service agent. It is also recommended to clean the urn after each days brewing using a proprietary urn-cleansing compound.

KALK

Wie in der Branche üblich werden durch Verkalkung entstandene Wartungsfälle nicht abgedeckt. Besonders in Hartwassergegenden empfehlen wir die Anbringung eines Wasser-filter. Damit wird die Ansammlung von Kalk reduziert, aber möglicherweise nicht vollkommen verhindert. Die Häufigkeit der Entkalkung hängt von der lokalen Wasserqualität ab; in Gegenden mit hartem Wasser muss öfter entkalkt werden. Üblicherweise muss alle 3 bis 6 Monate eine Entkalkung vorgenommen werden. Für die Entkalkung muss die Abdeckung abgenommen werden. Sie sollte ausschließlich von qualifizierten Servicetechnikern vorgenommen werden, die sich mit den Warnhinweisen in dieser Anleitung vertraut gemacht und vom Hersteller detaillierte Entkalkungsanweisungen erhalten haben. Aggressive Entkalkungsmittel können den rostfreien Stahltank beschädigen. Wir empfehlen Entkalkungsmittel auf Basis von Zitronensäure. Der Tank muss mindestens zweimal vollständig durchgespült werden, um alle Rückstände zu beseitigen.

Das Gerät sollte in Hartwassergegenden alle 3 Monate, in Gebieten mit weicherem Wasser alle 6 Monate entkalkt werden. Die Entkalkung sollte ausschließlich von qualifizierten Servicetechnikern vorgenommen werden. Wir empfehlen darüber hinaus, den Kaffeespender täglich nach Benutzung mit unserem speziellen Reinigungsprodukt zu reinigen.



TROUBLESHOOTING

Fault	Probable Cause	Action
Blank Screen	The unit is not switched on	Check the unit is plugged in correctly and switched on
	Plug or lead are damaged	Call a qualified service technician
	Power supply	Check power supply
	Internal wiring fault	Call a qualified service technician
Brewer not "Ready"	Water not connected	Connect water to the rear of the machine.
	Element failure	Call a qualified service technician
Grinder not working	The unit is not connected to the brewer	Check the unit is plugged into the brewer.
The coffee is too weak	Not enough ground coffee has been used	Increase the amount of coffee
	Coffee grind is too coarse	Reduce the coarseness of the grind
The coffee is too strong	Too much ground coffee has been used	Reduce the amount of coffee
	Coffee grind is too fine	Increase the coarseness of the grind
	Not enough water has been used	Increase the amount of water
The basket is overflowing	Coffee grind is too fine	Increase the coarseness of the grind
	Too much ground coffee has been used	Reduce the amount of coffee
Probes Error	Build-up of scale on the probes	Check probe wiring. Check probes. Descale the tank.
Thermistor Error	The thermistor response is out of temperature range	Check the thermistor is connected & in the thermistor pocket. Change the thermistor.
Heater Error	The machine is not registering water heating up	Check if the thermistor is in its pocket & then check the heating element.
Overfill Error	Tank is filled with too much water	Check level probe for scale build up. Descale the tank.

FEHLERBEHUNG

Fehler	Wahrscheinliche Ursache	Aktion
Leeres Display	Das Gerät ist nicht eingeschaltet.	Überprüfen Sie, ob der Netzstecker eingesteckt und das Gerät eingeschaltet ist.
	Stecker oder Netzkabel ist defekt.	Wenden Sie sich an einen qualifizierten Servicetechniker.
	Stromversorgung	Prüfen Sie die Stromversorgung.
	Interne Verkabelung ist beschädigt.	Wenden Sie sich an einen qualifizierten Servicetechniker.
Brühwerk ist nicht „bereit“. („Ready“)	Die Wasserzufuhr ist nicht angeschlossen.	Schließen Sie die Wasserzufuhr an der Geräterückseite an.
	Das Heizelement ist beschädigt.	Wenden Sie sich an einen qualifizierten Servicetechniker.
Das Mahlwerk funktioniert nicht.	Das Mahlwerk ist nicht an das Brühwerk angeschlossen	Überprüfen Sie, ob das Mahlwerk angeschlossen ist.
Der Kaffee ist zu schwach.	Es wurde nicht ausreichend gemahlener Kaffee verwendet.	Erhöhen Sie die Kaffeemenge.
	Der Kaffee wird zu grob gemahlen.	Reduzieren Sie den Mahlgrad.
Der Kaffee ist zu stark	Es wurde zu viel gemahlener Kaffee verwendet.	Reduzieren Sie die Kaffeemenge.
	Der Kaffee wird zu fein gemahlen.	Erhöhen Sie den Mahlgrad.
	Es wurde nicht genügend Wasser verwendet.	Erhöhen Sie die Wassermenge.
Der Korb ist überfüllt.	Der Kaffee wird zu fein gemahlen.	Erhöhen Sie den Mahlgrad.
	Es wurde zu viel gemahlener Kaffee verwendet.	Reduzieren Sie die Kaffeemenge.
Sonden Fehler	Kalkansammlung auf den Sonden	Prüfen Sie die Sondenkabel. Prüfen Sie die Sonden. Entkalken Sie den Tank.
Thermistor-Fehler	Der Thermistor meldet Temperaturen außerhalb des zulässigen Bereichs.	Überprüfen Sie, ob der Thermistor angeschlossen und sich in seiner Halterung befindet. Wechseln Sie den Thermistor aus.
Heizer-Fehler	Das Gerät registriert die Wassererwärmung nicht.	Überprüfen Sie, ob sich der Thermistor in der Halterung befindet, und überprüfen Sie anschließend das Heizelement.
Überfüllungsfehler	Der Tank enthält zu viel Wasser.	Überprüfen-Sonde für Kalkablagerungen auf. Entkalken Sie den Tank. Entkalken Sie den Tank.

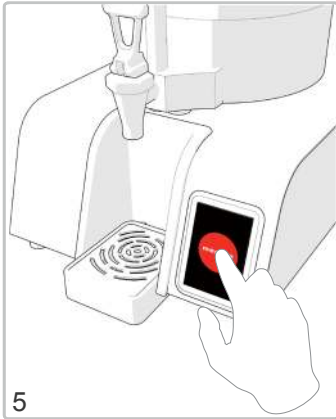
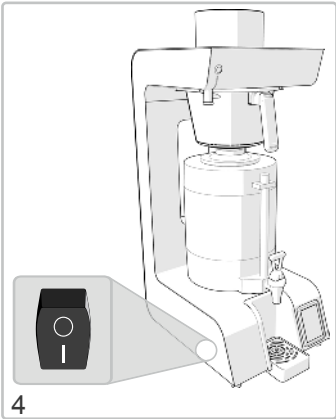
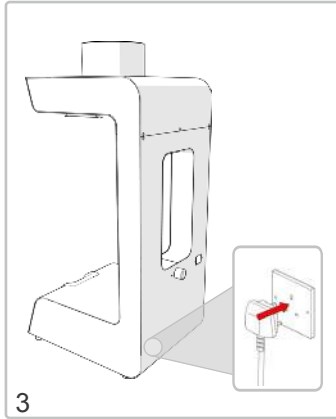
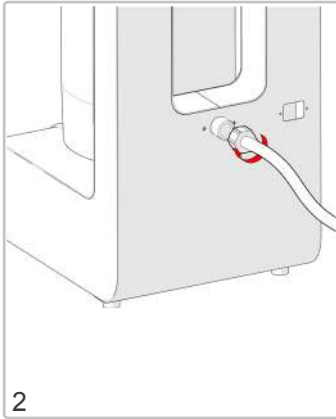

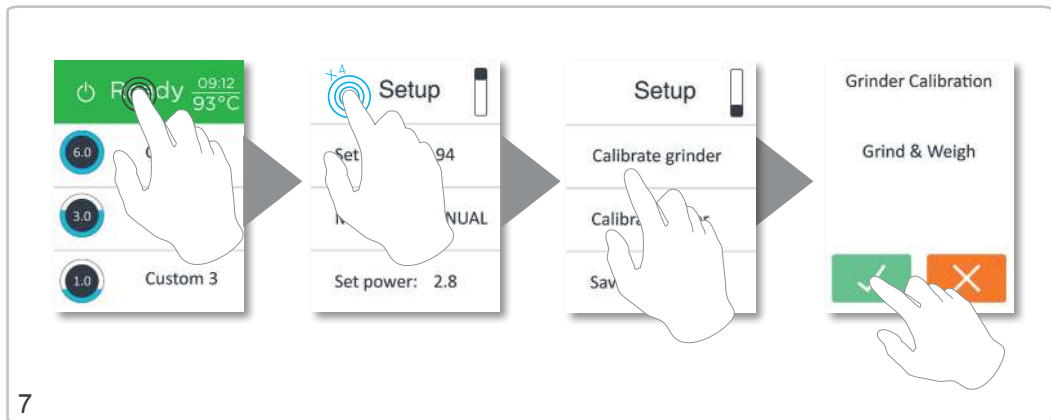
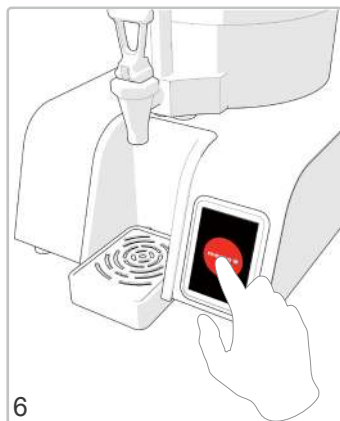
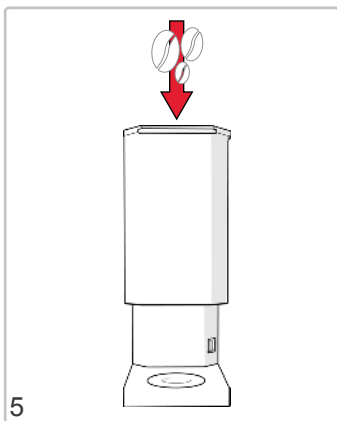
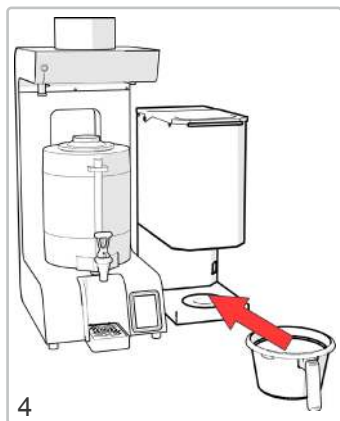
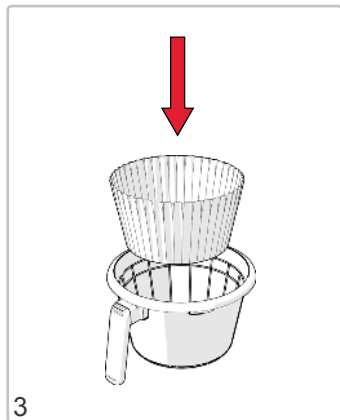
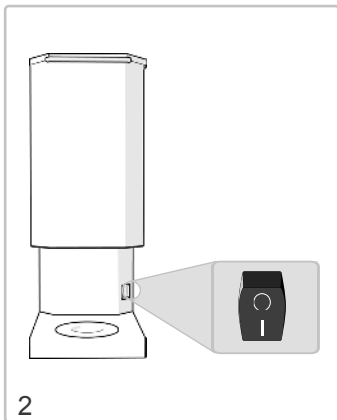
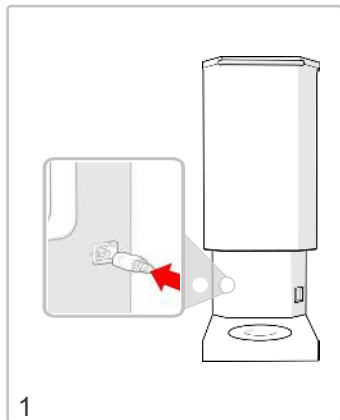



8

  8 sec.

Grinder Calibration

Grind & Weigh
0:07



9





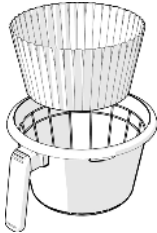

10



11

Grind Weigh	0	
7	8	9
4	5	6
1	2	



Setup

- Calibrate grinder
- Calibrate water
- Save & exit



Ready 09:12
93°C

- 6.0 Custom 1
- 3.0 Custom 2
- 1.0 Custom 3

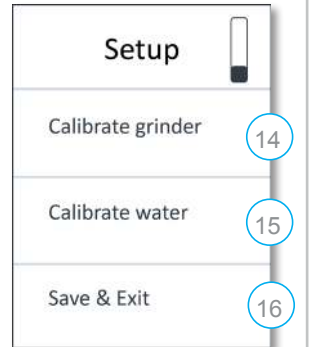
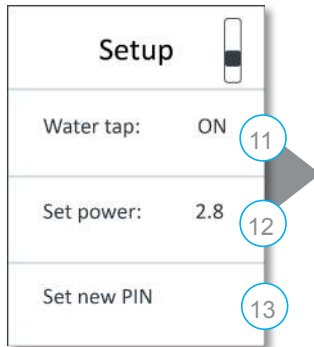
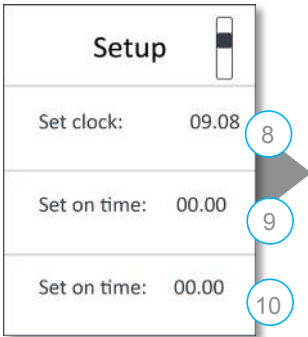
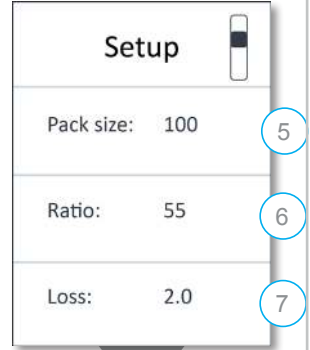
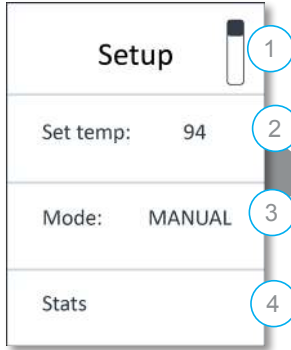
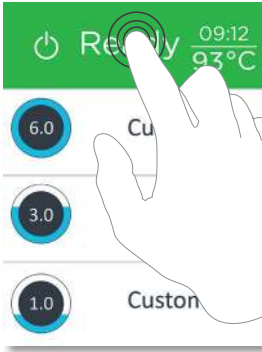



1	Scroll through setup screens Gehen Sie in das Set Up Menü
2	Set brewing temperature Stellen Sie die Brühtemperatur ein
3	Set mode of operation (GRINDER / PACKS / MANUAL) Manual mode - This mode allows the user to set the desired amount of coffee needed. (See page 15 for setup). Grinder mode - This mode pairs brewer with the FCG6 grinder (See page 17). Packs mode - This mode allows you to set custom pre-ground coffee pack sizes for use with the brewer (See page 19 for settings). Stellen Sie den Modus ein (GRINDER / PACKS / MANUAL) Manual Modus: Dieser Modus erlaubt dem Benutzer eine beliebige Menge an Kaffee zu produzieren. (Siehe Seite 15). Grinder Modus: Dieser Modus verbindet den Kaffeautomaten mit dem FCG6 (dem Mahlwerk). (Siehe Seite 17). Pack Modus: Dieser Modus ermöglicht dem Benutzer bereits gemahlene Kaffee päckchenweise zu brühen. (Siehe Seite 19).
4	Shows the machine's estimated amount of usage of coffee, energy & water. Zeigt den geschätzten Verbrauch des Geräts an Kaffee, Strom und Wasser an.
5	Set coffee pack size in grams (PACKS mode only) Stellen Sie die Größe der Päckchen in Gramm ein (nur im PACKS Modus)
6	Set coffee to water ratio. Grams per litre (GRINDER / PACKS modes only) Stellen Sie das Kaffee / Wasser -Verhältnis in Gramm pro Liter ein (GRINDER und PACKS Modus)
7	Set loss factor (how many grams of water is retained per gram of coffee) Stellen Sie den Verlustfaktor ein (wie viele Gramm Wasser verbleiben pro Gramm Kaffee im Behälter)
8	Set real-time clock (24h) Stellen Sie die Uhrzeit ein (24h)
9	Set machine turn-on time (24h) Stellen Sie die Zeit ein, zu der die Kaffeemaschine angestellt werden soll (24h)
10	Set machine turn-off time (24h) - Note setting on and off time for the same value disables the timer. Stellen Sie die Zeit ein, zu der die Kaffeemaschine ausgestellt werden soll (24h). - Wenn Ein- und Ausstellzeit identisch sind, schaltet sich der Timer ab.
11	Turn the water tap on or off. Schalten Sie die Wasserzufuhr ein oder aus.
12	Set the power of the machine Regeln Sie die Leistung des Geräts.
13	Set new PIN number for the machine Legen Sie eine neue PIN für das Gerät fest.
14	Calibrate the grinder, this should be done every time grinder settings or coffee type is changed. Kalibrieren Sie das Mahlwerk jedes mal, wenn Sie die Mahlstärke - Einstellung oder die Kaffeeart verändern.
15	Calibrate the water output Kalibrieren Sie die Wasserzufuhr
16	Save & exit to the main screen Speichern Sie und begeben Sie sich in das Hauptmenü

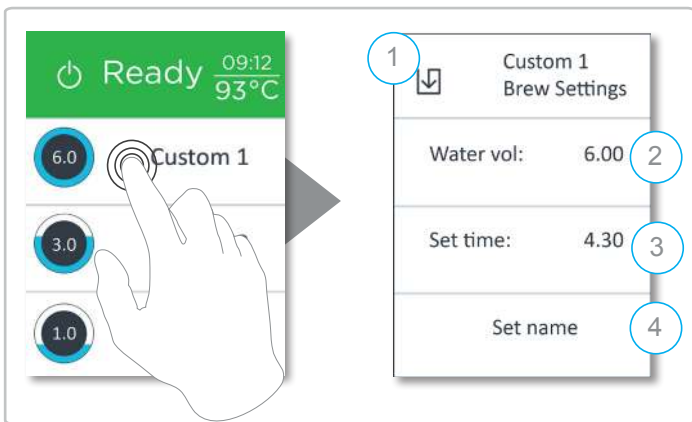
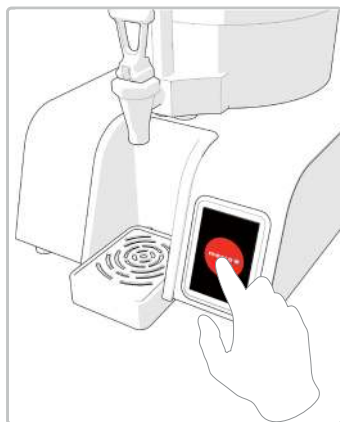

Press and Hold / Drücken und Halten	
1	Save & exit the to main screen Gehen Sie in das Hauptmenü
2	Set output coffee volume (or water volume in MANUAL mode) Stellen Sie das herzustellende Kaffeevolumen ein (oder das Wasservolumen im MANUAL Modus)
3	Set brewing (water delivery) time Stellen Sie die Brühzeit ein (Dauer der Wasserzufuhr)
4	Set custom name of the brew Benennen Sie das Brühprogramm

