

Арач

COOK *line*

Инструкции по эксплуатации и техобслуживанию

ИЗГОТОВИТЕЛЬ:

МАШИНА:

ТЕСТОМЕСИЛЬНАЯ МАШИНА

МОДЕЛЬ:

ASMХ10F / ASMХ22F / ASMХ33F / ASMХ42F / ASMХ53F /
ASMХ62F
ASMХ22R / ASMХ33R / ASMХ42R



Перевод оригинальных инструкций с итальянского языка

Первый выпуск

Док. №
Pg611_IU0642_it_00

Соответствие машины и инструкций

При разработке машины и составлении инструкций использовались:

Ссылка	Выпуск	Заголовок
2006/42/EC	2006	Директива 2006/42/EC Европейского парламента и Совета от 17 мая 2006 г., касающаяся машинного оборудования и изменяющая директиву 95/16/EC (переработанная).
UNI EN ISO 12100	2010	Safety of machinery — General principles for design — Risk assessment and risk reduction
EN 453	2014	Food processing machinery — Dough mixers — Safety and hygiene requirements

Предупреждения для оператора

Описания и изображения к настоящей документации носят рекомендательный характер.

Компания оставляет за собой право в любой момент и без предварительного обновления настоящей публикации вносить изменения в компоненты, основные части или в комплектацию, которые она сочтет нужными в целях усовершенствования или в любых других целях.

Воспроизведение, в том числе и частичное, а также распространение настоящего документа любыми средствами запрещается без разрешения автора.

Все права воспроизведения настоящего руководства принадлежат компании

Настоящее руководство не может передаваться для ознакомления третьим лицам без письменного разрешения компании

Текст руководства не может цитироваться в других печатных публикациях без письменного разрешения компании

Любые нарушения будут преследоваться предусмотренными по закону способами и в предусмотренные по закону сроки.

Все упомянутые в настоящем руководстве названия и торговые знаки являются собственностью соответствующих производителей.

Оглавление

Выпуск.....	3
Соответствие машины и инструкций.....	3
Предупреждения для оператора.....	3
Оглавление.....	5
1 Общие предупреждения.....	7
1.1 Предназначение руководства.....	7
1.2 Как читать руководство.....	7
1.3 Гарантия.....	8
1.3.1 Общие положения.....	8
1.3.2 Запрос гарантийных работ.....	8
1.4 Техническая поддержка.....	8
2 Безопасность.....	9
2.1 Общие сведения по безопасности.....	9
2.1.1 Используемые при проектировании машины директивы и нормы.....	9
2.1.2 Характеристики оператора.....	9
2.1.3 Средства индивидуальной защиты (СИЗ).....	10
2.1.3.1 СИЗ для операторов.....	10
2.2 Сведения по безопасности относительно машины.....	11
2.2.1 Предназначение.....	11
2.2.2 Неразрешенное применение.....	11
2.2.3 Рабочие места оператора.....	11
2.2.4 Предохранительные устройства.....	12
2.2.5 Остаточные риски.....	12
2.2.6 Предупредительные таблички.....	13
3 Общее описание и технические данные.....	15
3.1.1 Варианты.....	15
3.1 Схема машины.....	15
3.2 Технические данные.....	17
3.3 Ограничения окружающей среды.....	19
3.3.1 Взрыв и (или) пожар.....	19
3.3.2 Высота над уровнем моря.....	19
3.3.3 Температура окружающей среды.....	19
3.3.4 Вибрации и удары.....	19
3.3.5 Электромагнитные помехи.....	19
3.3.6 Шум.....	19
3.3.7 Освещение.....	19
3.3.8 Степень защиты электрооборудования.....	17
3.3.8 Используемые материалы.....	20
3.3.9 Очистка рабочего помещения.....	20
3.4 Временные ограничения.....	20
4 Установка.....	21
4.1 Общие предупреждения.....	21
4.2 Транспортировка машины.....	21
4.3 Перемещение.....	21
4.4 Расположение.....	22
4.5 Кабельная разводка и подключение.....	22
4.5.1 Подключение к электрическому питанию.....	22
4.6 Хранение.....	23
4.6.1 Хранение машины во время длительных периодов простоя.....	23
4.6.2 Хранение машины в упаковке.....	23
4.6.3 Хранение машины без упаковки.....	23
5 Описание команд и сигналов.....	25
5.1 Панель управления.....	25
6 Принцип работы и эксплуатация.....	26
6.1 Контроль и проверки в целях обеспечения безопасной эксплуатации машины.....	26

6.2	Закладка ингредиентов.....	26
6.3	Принцип работы.....	26
6.4	Выгрузка теста.....	26
6.5	Отключение питания.....	26
7	Неисправности.....	27
7.1	Неполадки.....	27
8	Техническое обслуживание.....	29
8.1	Предупреждения.....	29
8.2	Меры предосторожности для выполнения техобслуживания.....	29
8.3	Порядок действий по приведению в состояние для техобслуживания.....	30
8.4	Периодическое техобслуживание.....	30
8.4.1	Ежедневные проверки.....	30
8.4.2	Ежемесячные проверки.....	30
8.4.3	Ежегодные проверки.....	31
8.4.4	Очистка машины.....	31
9	Демонтаж и утилизация.....	33
10	Прилагаемая документация.....	34
10.1	Копия заявления о соответствии СЕ.....	34
10.2	Копия таблички о соответствии СЕ.....	35
10.3	Электрические схемы.....	36
10.4	Изображения моделей в разобранном виде L10.....	41
10.5	Изображения моделей в разобранном виде L22-L33-L42-L53-L62.....	50
10.6	Изображения моделей в разобранном виде LR22-LR33-LR42.....	58
10.7	Плата двигателя модели.....	69

1 Общие предупреждения

1.1 Предназначение руководства

В настоящем руководстве даны подробные сведения относительно безопасности, характеристик, принципа работы, эксплуатации, технического обслуживания и утилизации машины под названием «тестомесильная машина».

Машину следует использовать согласно приведенным инструкциям. Следует в обязательном порядке **внимательно прочитать инструкции** перед выполнением любых действий, не пропускать ничего из написанного или проиллюстрированного. Соблюдение упомянутых норм и рекомендаций позволит оператору использовать машину такими способами и методами, которые разрешены производителем.

Если оператор обнаружит несоответствия между написанным в настоящем документе и машиной, он должен немедленно проинформировать производителя и не начинать эксплуатацию машины. **Неверные или неосторожные действия** являются источником опасности для здоровья оператора и (или) людей, которые находятся поблизости от машины.

Инструкции по эксплуатации являются неотъемлемой частью машины. Необходимо бережно хранить их в безопасном месте, доступном для оператора (или любого лица, допущенного к эксплуатации машины), на протяжении всего срока эксплуатации машины.

В случае продажи, сдачи в аренду, передаче в пользование или финансового лизинга машины инструкции должны ее сопровождать.

Настоящие инструкции по эксплуатации включают все сведения, необходимые для правильной **подготовки и информирования** оператора во избежание ненадлежащего и опасного применения машины.

Использование машины для целей, отличающихся от предусмотренных, или любое ненадлежащее, а, следовательно, запрещенное применение означает прекращение всякой ответственности производителя.

Несанкционированное вмешательство, замена, неразрешенное производителем изменение одной или нескольких частей машины, а также любое действие, которое не является штатным или внештатным техническим обслуживанием, означает прекращение всякой ответственности производителя.

Оригинальным языком настоящего документа является итальянский.

В случае разночтений из-за перевода, даже если он выполнен производителем, преимуществом обладает только текст на итальянском языке.

1.2 Как читать руководство

Инструкции обозначены кодом (Pg611_IU0642_it_00) и разделены на главы и параграфы, пронумерованные в возрастающем порядке. В нумерации страниц имеется номер соответствующей главы, каждая глава начинается со страницы 1. Таким образом обеспечивается простота обращения к руководству, которое можно просматривать даже разделенным на отдельные главы. Помимо словарного текста (описание сведений), в инструкциях присутствуют символы, фотографические изображения и чертежи.

Фотографические изображения и чертежи (рисунки) пронумерованы в возрастающем порядке, за номером следует краткое описание иллюстрации.

Рисунок 1-1, где первая цифра 1 означает номер главы, а вторая цифра 1 - это порядковый номер рисунка в этой главе (следующий рисунок будет иметь номер 1-2 и так далее).

Для оператора, допущенного к работе на машине, очень важно знать значение символов, которые в отношении машины называются пиктограммами.

В зависимости от формы и цвета пиктограммы могут означать:



ОПАСНОСТЬ

пиктограмма треугольной формы в черной рамке на желтом фоне и с графическим символом черного цвета.



ЗАПРЕТ

пиктограмма круглой формы в красной рамке на белом фоне и с графическим символом черного цвета.



ПРЕДПИСАНИЕ

пиктограмма круглой формы на синем фоне с графическим символом белого цвета.

1.3 Гарантия

1.3.1 Общие положения

1. Гарантия на оборудование составляет 12 месяцев с даты фактической поставки. Она осуществляется путем направления заказного письма в течение 8 дней с даты обнаружения изъянов и дефектов, которые подлежат проверке и признанию со стороны производителя.
2. В гарантию входит замена или ремонт дефектной детали. В гарантию не входят расходы по демонтажу, установке и отправке.
3. Замена такой детали не ведет к обновлению гарантийного срока оборудования. Производитель освобождается от обязательств по возмещению, а покупатель отказывается от любого запроса возмещения расходов или ущерба, в том числе третьим лицам, вследствие простоя оборудования.
4. Из гарантийного срока исключаются части, подверженные нормальному износу или старению от воздействия атмосферных осадков или внешних условий окружающей среды. Также под действие гарантии не попадают неполадки вследствие отсутствующего, недостаточного или неверного техобслуживания, небрежности в эксплуатации, ненадлежащего, недопустимого или непредусмотренного применения, неразрешенных изменений или ремонта, несанкционированного вмешательства.
5. Действие гарантии зависит от правильного техобслуживания согласно указаниям из главы «Техническое обслуживание» настоящего руководства.
6. Гарантия не предоставляется в случае несоблюдения условий оплаты.
7. Для деталей, поставленных третьими лицами, действует гарантия от их производителей.
8. По всем разногласиям обращаться в компетентный судебный орган.

1.3.2 Запрос гарантийных работ

Запрос запасных частей или запрос о проведении гарантийных работ следует отправлять производителю или авторизованному дилеру сразу после обнаружения дефекта, который отвечает требованиям из предыдущего параграфа.

В запросе запасных частей или о проведении гарантийного ремонта следует всегда указывать тип, модель и заводской номер оборудования.

Несоблюдение приведенного в настоящем руководстве освобождает производителя от любой ответственности в случае аварий с людьми и (или) имуществом или неисправностей оборудования.

1.4 Техническая поддержка

Услуги технической поддержки оказываются непосредственно авторизованным дилером.

2 Безопасность

2.1 Общие сведения по безопасности

2.1.1 Используемые при проектировании машины директивы и нормы

На этапе проектирования применялись следующие директивы:

- Директива о машинном оборудовании 2006/42/ЕС
- Директива EMC 2014/30/UE

И следующие унифицированные нормы:

- UNI EN ISO 12100:2010
- EN 453:2014

2.1.2 Характеристики оператора

Во избежание опасных ситуаций для себя самого, для подверженных лиц в опасных зонах, для животных или для материалов допущенный к эксплуатации машины оператор должен отвечать следующим требованиям и признавать следующие правила:

- он должен быть в хорошем физическом состоянии, полностью управлять своими умственными способностями, осознавать и нести ответственность за опасности, которые создаются при эксплуатации машины.
- Перед выполнением любых действий работодатель должен принять меры по соответствующему информированию и подготовке оператора согласно предусмотренному в директиве 89/391/ЕЭС.
- Оператор, который не находится в оптимальной физической форме, не должен выполнять никаких действий с машиной.
- Состояние здоровья оператора, допущенного к эксплуатации машины, имеет большое значение для предотвращения несчастных случаев на рабочем месте.
- Очень важно помнить, что оператор в плохом психофизическом состоянии может причинить серьезный ущерб не только самому себе, но и другим лицам, животным или имуществу, которые имеются в пределах рабочей зоны.
- Допущенный к установке, работе и техобслуживанию машины оператор не должен принимать вещества, которые могут нарушить его физические и умственные способности восприятия (например, лекарства, алкоголь, наркотические вещества и проч.).
- Если по каким-либо причинам в течение определенного периода оператор должен принимать вещества, которые понижают реакцию человеческого тела, он должен немедленно поставить в известность ответственного за безопасность на предприятии, который временно отстранит его от выполнения таких обязанностей. Процедура по отстранению и последующему восстановлению должна сопровождаться соответствующей медицинской документацией.
- Оператор не должен разрешать посторонним приближаться к машине во время ее работы (поскольку они не проинформированы о возникающих опасностях), а также не должен допускать посторонних к эксплуатации машины.
- Рекомендуется эксплуатировать машину операторам, чей минимальный возраст равен 18 годам. Запрещается эксплуатировать машину лицам с квалификацией учеников-стажеров.

2.1.3 Средства индивидуальной защиты (СИЗ)

Для охраны здоровья оператора во время эксплуатации машины в обязательном порядке следует использовать (или иметь в наличии) СИЗ (средства индивидуальной защиты), которые указаны ниже. Работодатель предписывает оператору использовать машину с подходящими СИЗ.

Поскольку неизвестны все данные о рабочей среде машины, необходимо подчеркнуть, что указанные выше СИЗ относятся только к эксплуатации машины. Задачей работодателя является предусмотреть дополнительные СИЗ в зависимости от производственного помещения.

2.1.3.1 СИЗ для операторов

Таблица 1: СИЗ для операторов		
Пиктограмма	Допущенный оператор	Описание
	ПРИМЕНЕНИЕ УСТАНОВКА ТЕХОБСЛУЖИВАНИЕ	Постоянное использование защитной обуви согласно предписаниям действующих норм по технике безопасности.
	ПРИМЕНЕНИЕ УСТАНОВКА ТЕХОБСЛУЖИВАНИЕ	Перчатки для защиты рук в случае обращения с предметами, которые могут причинить ущерб.
	ПРИМЕНЕНИЕ УСТАНОВКА ТЕХОБСЛУЖИВАНИЕ	Подходящая одежда , например, рабочий комбинезон. Запрещается одежда с широкими рукавами и (или) висящими деталями, которые могут легко затягиваться в механические органы.
	ПРИМЕНЕНИЕ УСТАНОВКА ТЕХОБСЛУЖИВАНИЕ	Шапочка для волос согласно предписаниям санитарно-гигиенических норм для помещений с пищевыми продуктами.
	ПРИМЕНЕНИЕ	Защитная маска для защиты оператора от вдыхания пыли.
	УСТАНОВКА ТЕХОБСЛУЖИВАНИЕ	Защитная каска в случае подъема частей значительной массы.
	ТЕХОБСЛУЖИВАНИЕ	Использование диэлектрической обуви для предотвращения опасностей, которые могут возникнуть при прямом или косвенном контакте.
	ТЕХОБСЛУЖИВАНИЕ	Защитный экран для лица во время работы на электрических частях, особенно если они под напряжением.

2.2 Сведения по безопасности относительно машины

2.2.1 Предназначение

Машина была изготовлена и испытана согласно положениям директивы 2006/42/ЕС. Она предназначена исключительно для смешивания пищевых продуктов для хлебопечения и приготовления пиццы.



ВНИМАНИЕ!

ЛЮБОЕ ДРУГОЕ ПРИМЕНЕНИЕ, НЕ СООТВЕТСТВУЮЩЕЕ УКАЗАННОМУ, НЕ РАЗРЕШАЕТСЯ ПРОИЗВОДИТЕЛЕМ.

2.2.2 Неразрешенное применение

Запрещается:

1. использовать машину в конструктивном исполнении, которое отличается от предусмотренного производителем;
2. использовать оборудование в местах с риском взрыва и (или) пожара (оборудование не сертифицировано согласно директиве 2014/34/UE АТЕХ);
3. встраивать другие системы и (или) оборудование, не предусмотренное производителем;
4. использовать машину с измененными или снятыми предохранительными устройствами;
5. подключать машину к источникам энергии, не предусмотренным производителем;
6. использовать машину для действий, отличающихся от предусмотренного применения;
7. использовать машину, не прочитав и не поняв инструкции по эксплуатации и техобслуживанию;
8. использовать машину, которая не проходит техобслуживание, предусмотренное в инструкциях по эксплуатации и техобслуживанию.

2.2.3 Рабочие места оператора

Машина имеет одно рабочее место, расположенное с правой стороны, где установлена панель управления.



Рисунок 21. Рабочие места оператора

Предохранительные устройства

Использованы следующие предохранительные устройства:

- 1 съемное ограждение закрытия дежи, которое контролируется предохранительным микровыключателем;
- 1 неподвижное ограждение для защиты органов движения спирали;
- 1 неподвижное ограждение для защиты органов движения дежи;
- 1 неподвижное ограждение для защиты опасной зоны между дежей и рамой машины;
- 1 предохранительный микровыключатель для контроля съемного ограждения защиты дежи, скрытый внутри головки машины;
- 1 кнопка запуска цикла с удержанием.
- 1 бесконтактный датчик приближения, расположенный между баком и рамой машины (только для моделей машины с наклонной головкой и съемным баком, см. Figura 32).

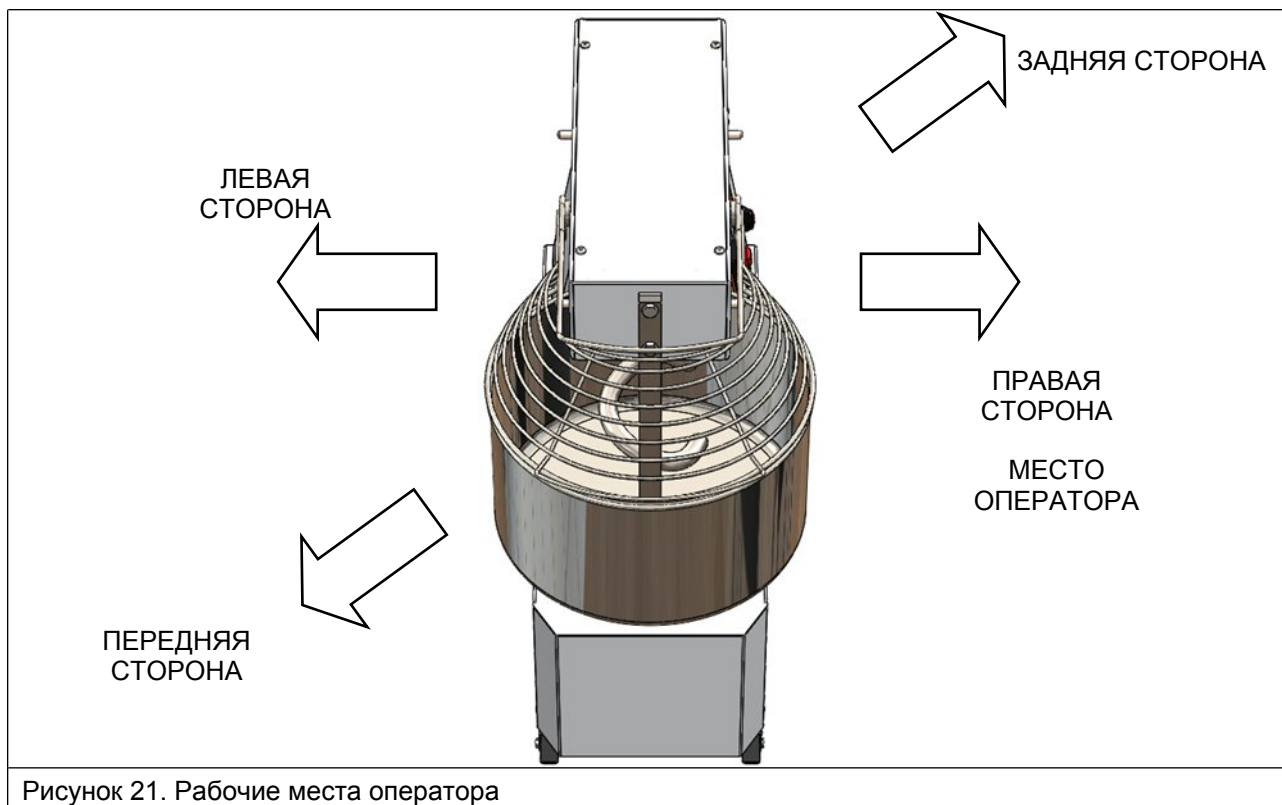
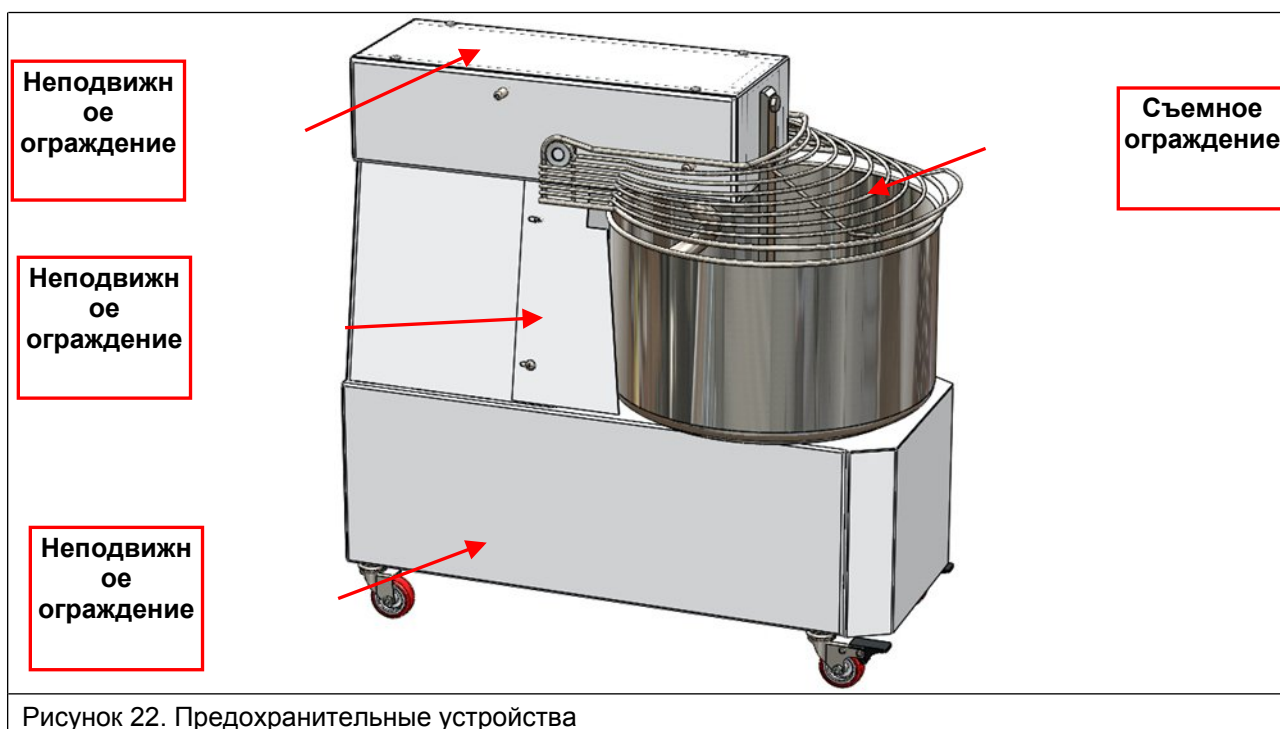

2.2.4 Остаточные риски

Исходя из выполненного анализа рисков был выявлен остаточный риск вдыхания мучной пыли. Такой остаточный риск устраняется за счет предписания оператору использовать защитную маску.

Другим источником риска может быть недопустимое поведение со стороны оператора, например, неиспользование СИЗ, указанных в параграфе 2.1.3.

На машине установлены предупредительные таблички для оператора, указанные в Таблица 2.

2.2.5 Предупредительные таблички



ВНИМАНИЕ!

КАТЕГОРИЧЕСКИ ЗАПРЕЩАЕТСЯ СНИМАТЬ ПРЕДУПРЕДИТЕЛЬНЫЕ ТАБЛИЧКИ, РАЗМЕЩЕННЫЕ НА МАШИНЕ.

Вследствие определения некоторых остаточных рисков на машине установлен ряд предупредительных табличек согласно стандарту UNI 7543-1. Клиент обязан немедленно заменить все предупредительные таблички, если они стали неразборчивыми из-за износа.

Таблица 2: Предупредительные таблички		
Установле	Описание	Позиция
	Опасность электрического поражения	На электрическом щите
	Запрет снимать предохранительные устройства	На видимом для оператора месте
	Запрет ремонтировать и (или) смазывать движущиеся органы	На видимом для оператора месте
	Предписание обращаться/прочитать инструкции по эксплуатации.	На видимом для оператора месте
	Предписание использовать шапочку для волос	На видимом для оператора месте
	Предписание использовать защитную маску	На видимом для оператора месте
	Предписание проверять эффективность защитных устройств	На видимом для оператора месте

3 Общее описание и технические данные

3.1 Схема машины



Рисунок 31 Схема машины

Поз.	ДЕТАЛЬ	ОПИСАНИЕ
1	Стойка	Облегчает перемешивание тестовой массы.
2	Спираль	Перемешивает и утончает ингредиенты за счет их выталкивания к стойке.
3	Дежа	Принимает ингредиенты для смешивания.
4	Основание	В нем заключены органы перемещения дежи.
5	Панель управления	Команды оператора для эксплуатации машины.
6	Головка	В ней находятся органы движения спирали.

3.1.1 Варианты

Модели ASMX22R / ASMX33R / ASMX42R включают смесители с наклонной головкой и съемным баком, которые оснащены тремя дополнительными компонентами:

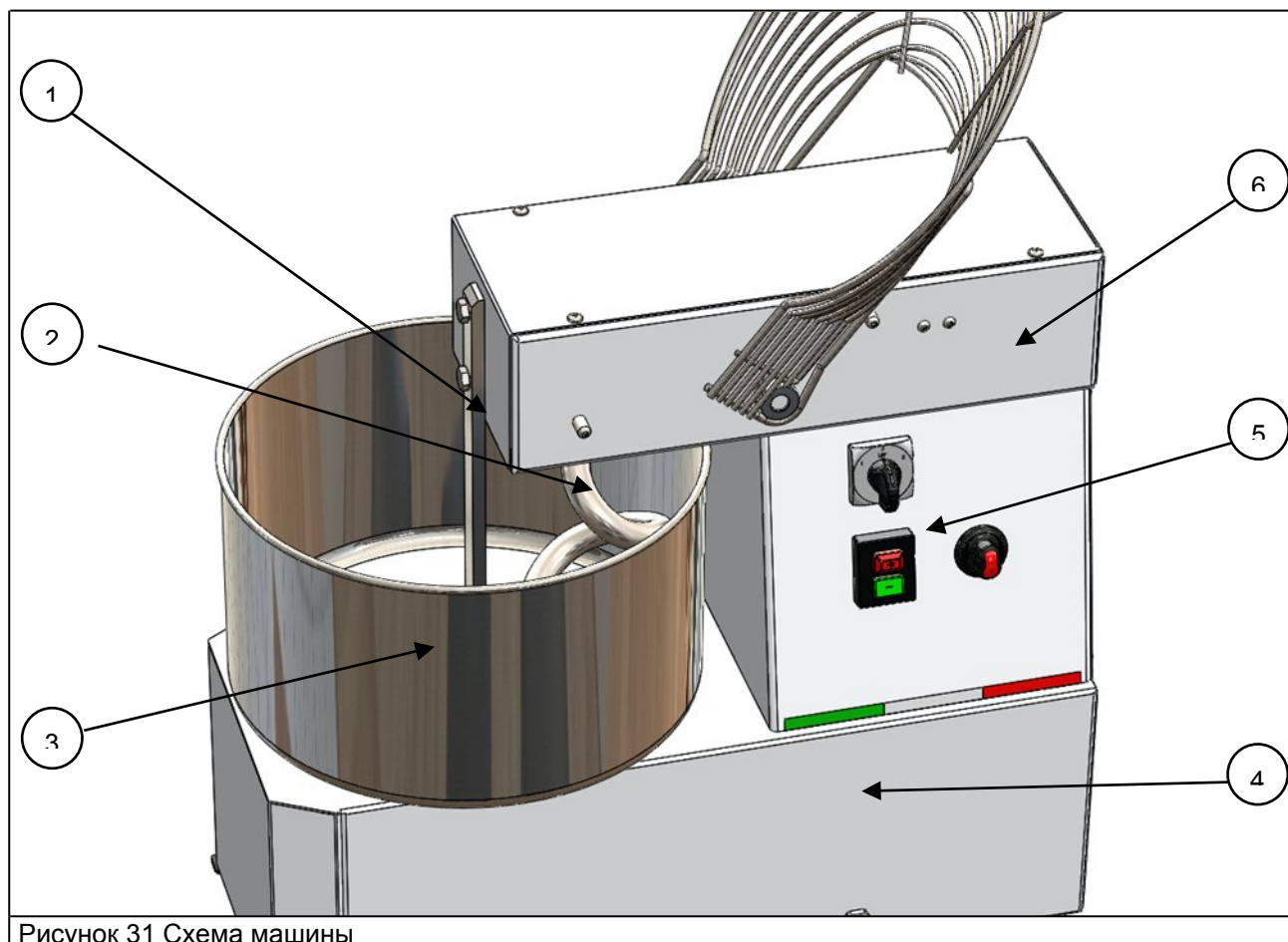
- Металлический диск, если его повернуть по часовой стрелке (РАЗБЛОКИРОВАТЬ), позволяет снять бак.
- Рукоятки (по одной с каждой стороны), которые при вращении позволяют наклонять головку.
- Бесконтактный датчик приближения, расположенный между баком и рамой машины, который не допускает вращения спирали со снятым баком.



Figura 32 ТЕСТОМЕСИЛЬНАЯ МАШИНА ASMX R

Поз.	ДЕТАЛЬ	ОПИСАНИЕ
1	Диск	Позволяет извлечь бак.
2	Рукоятка	Позволяет наклонять головку смесителя.
3	Бесконтактный датчик приближения	Обнаруживает наличие бака.

3.2 Технические данные

3.2.1 Model ASMХ F

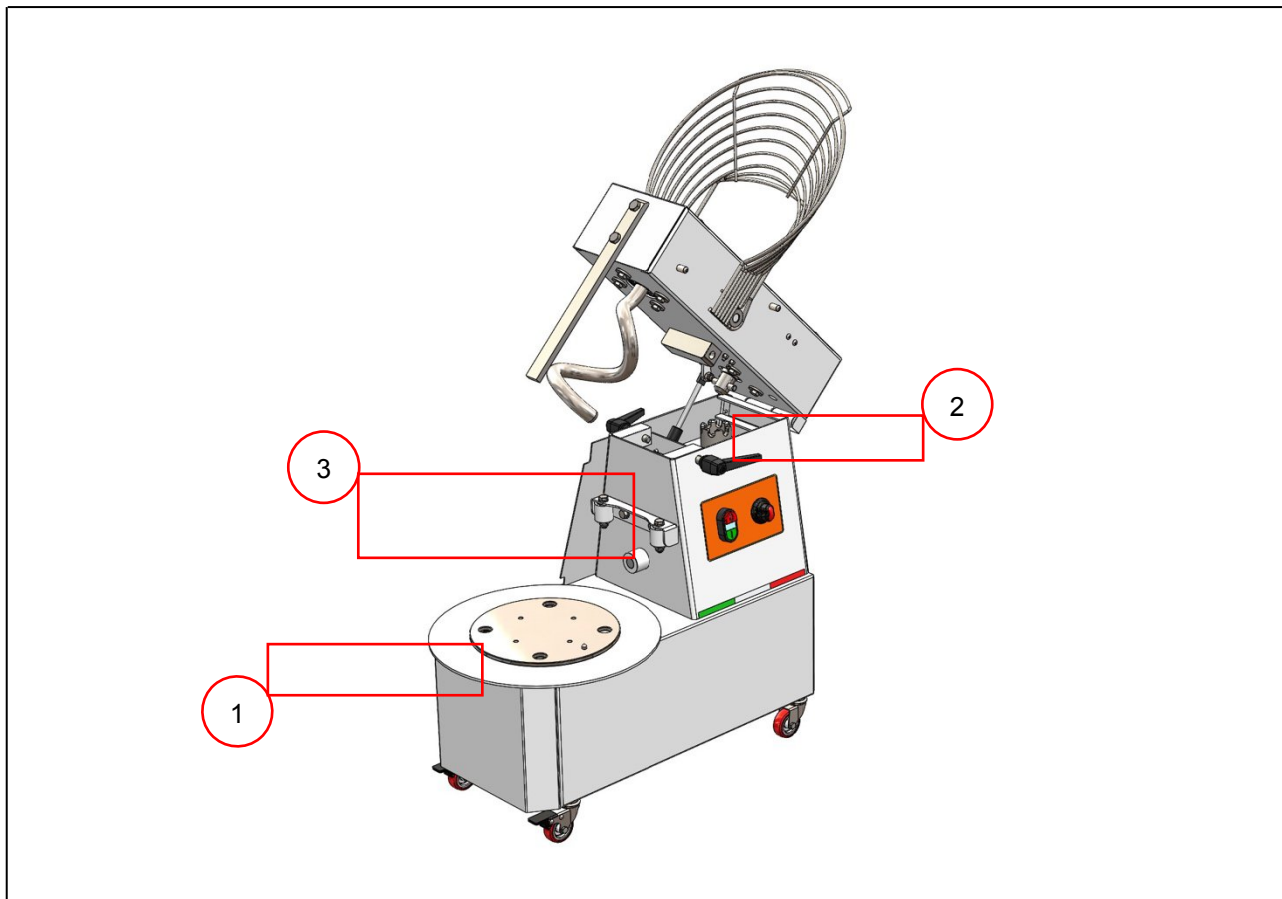
MODELLO	L10			L22			L33			L42			L53			L62		
	230V M.	400V T.	400V T. 2V	230V M.	400V T.	400V T. 2V	230V M.	400V T.	400V T. 2V	230V M.	400V T.	400V T. 2V	230V M.	400V T.	400V T. 2V	230V M.	400V T.	400V T. 2V
VERSIONE			1° VEL 2° VEL			1° VEL 2° VEL			1° VEL 2° VEL			1° VEL 2° VEL			1° VEL 2° VEL			1° VEL 2° VEL
VELOCITA' VASCA - RPM	10	10	10	10	10	10	10	10	10	10	10	10	10	10	10	10	10	10
VELOCITA' SPIRALE - RPM	88	97	180	97	97	180	97	97	180	97	97	180	97	97	180	97	97	180
CONSUMO - KW	0,37	0,75	1,1	0,75	0,75	1,1	1,1	1,1	0,75	1,1	1,1	0,75	1,1	1,1	0,75	1,1	1,1	0,75
POTENZA - HP	0,5	1	1,5	1	1	1,5	1,5	1,5	1	1,5	1,5	1	1,5	1,5	1	1,5	1,5	1
ASSORBIMENTO - A	3	4,9	2	2	2	3	7,3	3	2	3	2	3	9,6	3,3	3,3	4,5	11	4,4
CAPACITA' VASCA - L	10		22						33									62
PESO MAX PASTA - KG	8		17						25									50
DURATA CICLO IMPASTO - MIN	14		12\14						12\14									12\14
DIMENSIONI MACCHINA - CM L*P*H (RUOTE COMPRESSE)	30 * 55 * 62		40 * 70 * 68						45 * 74 * 73									56 * 88 * 83
PESO NETTO - KG	41		65						70									97
DIMENSIONI IMBALLO - CM L*P*H	36 * 72 * 71		47 * 79 * 77						51 * 83 * 81									62 * 96 * 88
CBM - M³																		
PESO LORDO - KG	47		75						81									113

Рисунок 33. Технические данные

3.2.2 Model ASMX R

MODEL VERSION	LR22				LR33				LR42			
	230V M.	400V T.	400V T. 2V		230V M.	400V T.	400V T. 2V		230V M.	400V T.	400V T. 2V	
			1°VEL	2°VEL			1°VEL	2°VEL			1°VEL	2°VEL
BOWL SPEED – RPM	10	10	10	20	10	10	10	20	10	10	10	20
SPIRAL SPEED – RPM	97	97	97	180	97	97	97	180	97	97	97	180
CONSUMPTION – KW	0,75	0,75	0,75	1,1	1,1	1,1	0,75	1,1	1,5	1,5	1,5	2,2
POWER – HP	1	1	1	1,5	1,5	1,5	1	1,5	2	2	2	3
ABSORPTION – A	4,9	2	2	3	7,3	3	2	3	9,6	3,3	3,3	4,5
BOWL CAPACITY – L	22											
DOUGH MAX WEIGHT – KG	17											
MIXTURE CYCLE DURATION – MIN	12\14											
MACHINE DIMENSIONS – CM L*D*H (INCLUDING WHEELS)	40 * 70 * 70											
NET WEIGHT – KG	79											
PACKAGING DIMENSIONS – CM L*D*H	47 * 79 * 77											
CBM – M3	89											
GROSS WEIGHT - KG	89											
	33											
	25											
	12\14											
	45 * 74 * 75											
	87											
	51 * 83 * 81											
	51 * 84 * 80											
	112											
	57 * 90 * 83											
	98											
	125											

Figura 34. Dati tecnici impastatrici modello LR

3.3 Ограничения окружающей среды

Если другое не указано в контракте, машина может исправно работать только в тех условиях окружающей среды, которые перечислены в пунктах ниже. Условия окружающей среды, которые отличаются от предусмотренных, могут вызвать неисправности или поломки и вытекающие из этого опасные ситуации для здоровья оператора и подверженных лиц.

Задачей ответственного за производство убедиться, что такие условия являются соответствующими.

3.3.1 Взрыв и (или) пожар

Машина не предназначена для использования в местах, где вещества в форме пылевой тучи вместе с воздухом могут создавать взрывоопасную атмосферу.



ОПАСНОСТЬ ВЗРЫВА И (ИЛИ) ПОЖАРА

МАШИНА НЕ ДОЛЖНА ЭКСПЛУАТИРОВАТЬСЯ В ЗОНАХ С ОПАСНОСТЬЮ ВЗРЫВА ИЛИ ПОЖАРА.

3.3.2 Высота над уровнем моря

Исправная работа машины гарантируется на высоте не более **1000 метров** над уровнем моря.

3.3.3 Температура окружающей среды

Электрическая оснастка исправно работает при температуре воздуха от **+5°C** до **+40°C**.

Электрическая оснастка исправно работает, если относительная влажность не превышает **50%** при максимальной температуре **+40°C**. Более высокая относительная влажность допускается с более низкими температурами.

3.3.4 Вибрации и удары

Машину следует размещать на поверхностях, которые **НЕ** передают вибрации, и в помещениях, где **НЕ** существует опасности столкновений с другими механическими узлами.

3.3.5 Электромагнитные помехи

Машина, являющаяся предметом настоящего руководства, была изготовлена для исправной работы в электромагнитной среде промышленного типа.

3.3.6 Шум

Шумоизлучение машины во время нормальной работы ниже значения **70 дБ**.

3.3.7 Освещение

Система освещения предприятия считается важной для безопасности людей. Техники по установке системы освещения должны внутри SEE соблюдать минимальное требование, закрепленное в стандарте UNI EN 12464-1 и касающееся естественного и искусственного освещения помещений. Минимальная освещенность должна быть такой, чтобы гарантировать **правильное восприятие** символов и обозначений.

Уровень освещенности должен быть всегда таким, чтобы гарантировать работу в максимально возможных условиях безопасности.

Работы по **установке** следует всегда выполнять в условиях обычного света, то есть такого, который не слепит оператора и не вынуждает его напрягаться в случае недостаточного освещения.

Использовать устройства освещения на батарейках или устройства, установленные на колоннах и подключенные к электрической сети питания предприятия. Не направлять вспомогательные устройства освещения непосредственно в глаза оператору, чтобы не слепить его.

3.3.8 Степень защиты электрооборудования

Степень защиты корпуса двигателя IP23.

Степень защиты корпуса аппаратуры управления - IP22.

3.3.9Использованные материалы

Металлический материал, который находится в контакте с пищевыми продуктами, был обследован для подтверждения его соответствия регламенту 1935/2004.

3.3.10Очистка рабочего помещения

Машину следует использовать только в помещениях, которые пригодны для хранения и производства пищевых продуктов. Необходимо также соблюдать следующие условия работы:

- отсутствие вентиляции во время закладки ингредиентов и в процессе начального этапа рабочего цикла (перемешивание ингредиентов), чтобы предотвратить излишний выброс пищевой пыли;
- использование подходящих для работы с продуктами питания контейнеров и инструментов;

3.4 Временные ограничения

Предусмотренный срок службы машины равен 10 годам.

4 Установка

4.1 Общие предупреждения

Допущенный к установке машины оператор должен иметь соответствующую подготовку и должен быть проинформирован о действиях, которые ему следует выполнять.

Оператор должен пользоваться средствами, подходящими для выполнения работ по установке в условиях безопасности. Следует помнить, что все использованные для установки приспособления должны быть в отличном состоянии и должны применяться согласно предусмотренному изготовителем назначению.

Выбор места или пространств важен для выполнения качественной работы (техобслуживание, безопасность и проч.). Зона должна иметь хорошее освещение и вентиляцию.

Состояние помещения и рабочие условия не должны представлять препятствий для доступа к органам управления.

Перед началом перемещения машины необходимо проверить:

- исправность подъемных средств;
- грузоподъемность подъемных средств; для подъема машины или ее частей необходимы средства, чья минимальная грузоподъемность выше заявленной массы;
- характеристики (масса, размер и проч.) машины, указанные в параграфе 0.



ВНИМАНИЕ!

МАШИНУ СЛЕДУЕТ РАЗМЕЩАТЬ В КРЫТОМ ПОМЕЩЕНИИ, ЗАЩИЩЕННОМ ОТ ПРЯМОГО ВОЗДЕЙСТВИЯ АТМОСФЕРНЫХ ЯВЛЕНИЙ.

4.2 Транспортировка машины

Машина может отправляться на грузовом транспорте, в контейнере или, в редких случаях, воздушным путем.

Упаковка состоит из картонного короба, в котором машина размещена на деревянном поддоне.

Размеры и вес-брутто машин в упаковке приводятся в Рисунок 33.

4.3 Перемещение

Действия по перемещению машины должен выполнять обученный персонал (стропальщики, водители погрузчиков, крановщики и проч.).



ВНИМАНИЕ!

ДЛЯ ТРАНСПОРТИРОВКИ МАШИН НЕОБХОДИМЫ СРЕДСТВА С МИНИМАЛЬНОЙ ГРУЗОПОДЪЕМНОСТЬЮ, ПРЕВЫШАЮЩЕЙ ЗАЯВЛЕННУЮ МАССУ (СМ.ПАРАГРАФ 0). ПЕРЕД НАЧАЛОМ ПЕРЕМЕЩЕНИЯ НЕОБХОДИМО ПРОВЕРИТЬ ИСПРАВНОСТЬ ПОДЪЕМНЫХ СРЕДСТВ И ИХ ГРУЗОПОДЪЕМНОСТЬ.

Машина в упаковке перемещается с помощью погрузчика. Завести вилочный захват в поддон и убедиться, что он вышел из него.

Машину без упаковки перемещает оператор вручную толчками или волочением, поскольку машина оборудована 4 колесами, из которых 2 передних имеют устройство механического торможения.

4.4 Расположение

Перемещать машину следует согласно указаниям из параграфа 4.3

Во время размещения машины убедиться:

- что пол гладкий, ровный и достаточно стойкий, чтобы машина размещалась безопасным образом;
- с помощью пузырькового уровня с сотыми долями проверить ровное положение машины;
- что вокруг машины предусмотрено достаточное пространство, а минимальное рекомендованное расстояние от стен равно 800 мм;
- что машина расположена поблизости от подходящего источника электрического питания;
- что оператор может легко закладывать ингредиенты и доставать тесто;
- что вокруг машины имеется достаточное пространство для удобного выполнения работ по очистке и техобслуживанию;
- что два передних колеса зафиксированы с помощью механического устройства торможения.

4.5 Кабельная разводка и подключение

4.5.1 Подключение к электрическому питанию

Обращаться к техническим данным из параграфа 0 для подключения машины к электрическому питанию.

Подключение машины к электрической сети должен выполнять специализированный персонал в соответствии с действующими техническими нормами и мерами по технике безопасности.

Необходимо подключать машину к эффективной и проверенной сети заземления.

В случае сомнений в исправности сети не подключать машину.

Пользователь обязан подготовить подходящий разъединитель электрической линии на входе машины, а также эффективные средства защиты от сверхтока и непрямы́х контактов.

Эффективными средствами защиты от сверхтока могут быть:

- плавкие предохранители;
- автоматические выключатели;
- термомагнитные выключатели.

Эффективными средствами защиты от прямых контактов могут быть:

- дифференциальные выключатели;
- датчики неисправности.

При подключении проверить:

- соответствие напряжения сети питания напряжению и частоте, указанным на электрической схеме в приложении к машине (неверное напряжение питания может повредить машину);
- наличие у сети питания подходящей системы заземления;
- правильное положение и крепление микровыключателей;
- правильность направления вращения дежи, по часовой стрелке, если смотреть сверху (как указано на табличке на деже). Если направление вращения дежи неверное, необходимо поменять местами два провода кабеля питания в электрической коробке машины, чтобы откорректировать направление вращения.

4.6 Хранение

4.6.1 Хранение машины во время длительных периодов простоя

- Отключить машину от электрического питания.
- Тщательно очистить машину, как указано в параграфе 8.4.4.
- Защитить машину от атмосферных явлений, пыли и загрязнений.

4.6.2 Хранение машины в упаковке

Машину следует хранить в чистом, закрытом и крытом помещении на ровной и прочной поверхности, защищенной от атмосферных явлений, пыли и загрязнений.

Температура окружающей среды должна быть в диапазоне от -20 до $+40^{\circ}\text{C}$, влажность в помещении не должна превышать 90%.

4.6.3 Хранение машины без упаковки

После снятия упаковки с машины следует не только проверить наличие указанных выше условий, но и поднять машину от земли (на подходящем поддоне или на другой устойчивой платформе) и тщательно закрыть, чтобы защитить от влажности, пыли и загрязнений. Если машина завернута в целлофан или в другой тип пластмассового материала, необходимо убедиться, что она не закрыта герметически во избежание коррозии из-за образования конденсата. По возможности сохранять оригинальную упаковку.



ВНИМАНИЕ!

КАТЕГОРИЧЕСКИ ЗАПРЕЩАЕТСЯ ХРАНИТЬ МАШИНУ ПОД ОТКРЫТЫМ НЕБОМ.

5 Описание команд и сигналов

5.1 Панель управления



Рисунок 51 Тип 1

Поз.	КОМАНДА	ЦВЕТ	ФУНКЦИЯ
1	Переключатель СКОРОСТИ	//	Трехпозиционный переключатель, с помощью которого регулируется скорость вращения дежи и спирали. 1: Минимальная скорость. OFF: Машина остановлена. 2: Максимальная скорость.
2	Кнопка СТОП	Красный	При нажатии останавливает цикл смешивания.
3	Кнопка СТАРТ	Зеленый	При нажатии запускает цикл смешивания на выбранной скорости.
4	Рукоятка ТАЙМЕР ЦИКЛА	//	Таймер для настройки времени цикла в минутах. Если стрелка указывает на руку, цикл запустится без таймера.

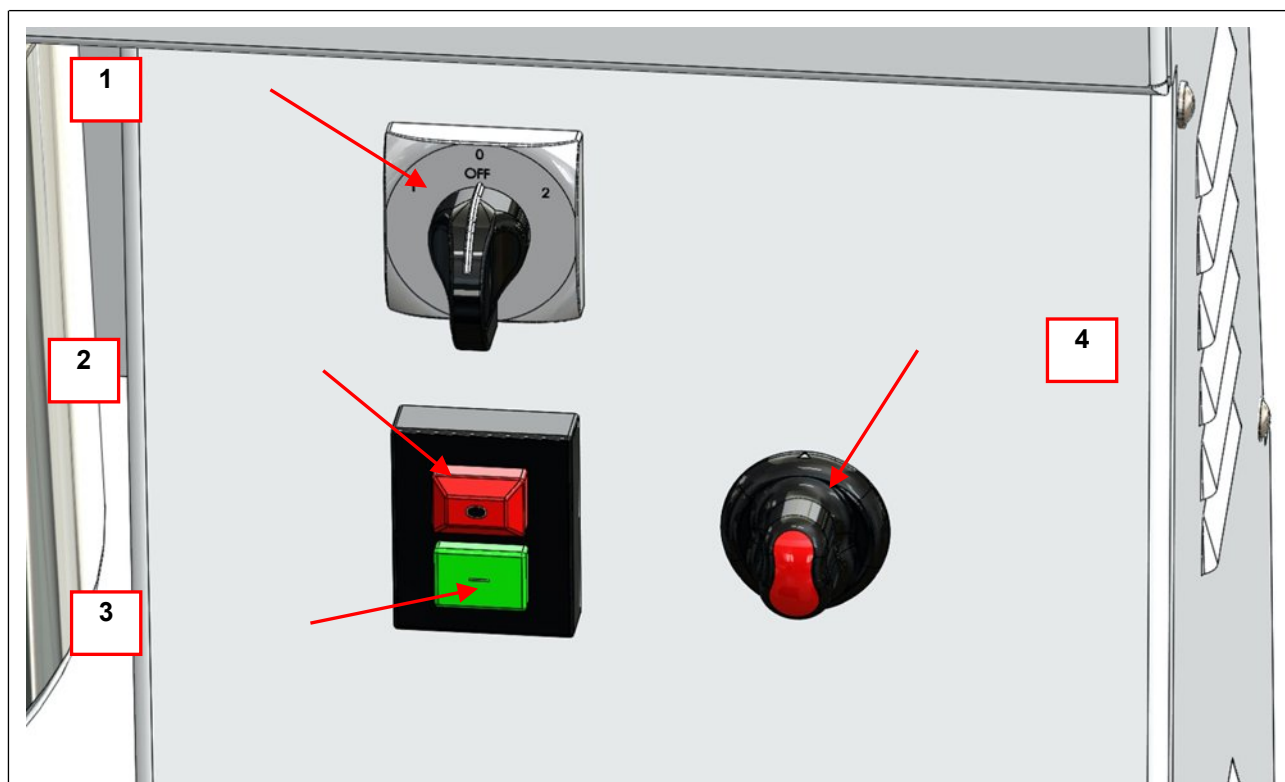

ВНИМАНИЕ!

ПАНЕЛЬ УПРАВЛЕНИЯ МОЖЕТ БЫТЬ ДВУХ ИСПОЛНЕНИЙ:

1: БЕЗ ПЕРЕКЛЮЧАТЕЛЯ СКОРОСТИ.

2: БЕЗ ПЕРЕКЛЮЧАТЕЛЯ СКОРОСТИ И БЕЗ ТАЙМЕРА ЦИКЛА (МОД. L10).



ПРИМ.

ДОПОЛНИТЕЛЬНЫЕ ЭЛЕМЕНТЫ УПРАВЛЕНИЯ, СВЯЗАННЫЕ С МОДЕЛЬЮ LR, СМ. В ПАРАГРАФЕ 0.

6 Принцип работы и эксплуатация

6.1 Контроль и проверки в целях обеспечения безопасной эксплуатации машины

Необходимо:

- чтобы машину эксплуатировал только один оператор;
- чтобы оператор никогда не оставлял машину без присмотра, если она включена. Если необходимо оставить рабочее место, следует отключить машину от электрического питания;
- чтобы пользователь не нарушал принцип работы или эффективность защитных устройств, размещенных на машине;
- чтобы пользователь имел характеристики, перечисленные в параграфе 2.1.2.

Перед началом работ на машине ежедневно следует выполнять проверки, чтобы убедиться в наличии условий безопасности для избежания несчастных случаев.

Далее приводится перечень **проверок перед запуском**.

1. Убедиться, что машина чиста, а в деже отсутствуют посторонние предметы.
2. Убедиться, что машина находится в устойчивом положении на плоской, ровной и прочной поверхности.
3. Убедиться, что машина правильно подключена к электрическому питанию.
4. Убедиться, что на машине имеются все пиктограммы и предусмотренные предупредительные таблички.
5. Визуально проверить общее состояние машины и убедиться в отсутствии повреждений или явных деформаций, особенно следов старения, износа и усталости.
6. Проверить исправность предохранительных устройств. Если на машине отмечены несанкционированные вмешательства, **не использовать ее**.

6.2 Закладка ингредиентов



ВНИМАНИЕ!

НЕ ПРЕВЫШАТЬ МАКСИМАЛЬНО ДОПУСТИМЫЕ КОЛИЧЕСТВА ДЛЯ СООТВЕТСТВУЮЩЕЙ МОДЕЛИ МАШИНЫ, УКАЗАННЫЕ В ПАРАГРАФЕ 0.

Для закладки ингредиентов рекомендуется следующая последовательность:

1. Налить в дежу необходимое количество воды.
2. Засыпать муку (в правильном соотношении с водой), для этого поместить мешок внутрь дежи и разрезать его в нижней части, чтобы избежать образования пылевой тучи.
3. Затем добавить другие ингредиенты, для этого поднять съемное ограждение и засыпать их внутрь дежи. Если поднять съемное ограждение во время работы машины, она остановится. Необходимо закрыть съемное ограждение и запустить машину для завершения рабочего цикла нажатием **СТАРТ**.



ВНИМАНИЕ!

НЕ РЕКОМЕНДУЕТСЯ ЗАСЫПАТЬ МУКУ В ДЕЖУ ДО ВОДЫ, ПОСКОЛЬКУ ИЗ-ЗА ЭТОГО ОБРАЗУЮТСЯ ПЛОТНЫЕ МАССЫ МУКИ ПОВЫШЕННОЙ ВЯЗКОСТИ В ТЕСТЕ, ЧТО МОЖЕТ НАРУШИТЬ РАБОТУ МАШИНЫ.

6.3 Принцип работы

Для включения машины выполнить следующее (см. главу 5):

1. выполнить порядок действий из параграфа 6.2;
2. убедиться, что съемное ограждение закрыто;
3. с помощью ТАЙМЕРА ЦИКЛА (если имеется) отрегулировать время рабочего цикла или задать таймер на позицию руки, чтобы выполнить цикл без таймера;
4. задать скорость рабочего цикла с помощью переключателя СКОРОСТИ (если имеется);
5. нажать кнопку СТАРТ для запуска рабочего цикла;
6. машина остановится автоматически после завершения заданного времени; если для рабочего цикла не было задано время, нажать кнопку СТОП для остановки машины вручную.

6.4 Выгрузка теста

В целях облегчения действий по выгрузке теста можно удерживать нажатой кнопку СТАРТ для ручного включения машины и для того, чтобы оператор мог вращать дежу и выгрузить тесто с различных положений при открытом съемном ограждении.



ВНИМАНИЕ!

ЗАПРЕЩАЕТСЯ ИСПОЛЬЗОВАТЬ ИНСТРУМЕНТЫ, КОТОРЫЕ МОГУТ ПОЦАРАПАТЬ ИЛИ ПОВРЕДИТЬ ДЕЖУ И ПРИСПОСОБЛЕНИЯ МАШИНЫ.

6.5 Отключение питания

Во время вывода машины из эксплуатации рекомендуется:

1. Отключить машину от электрической системы.
2. Тщательно очистить машину согласно указаниям из параграфа 8.4.4.
3. Защитить машину от атмосферных явлений согласно указаниям из параграфа 4.6.

7 Неисправности

7.1 Неполадки

Таблица 3: Неполадки		
Неполадка	Причина	Действие
Машина не подключена к электрическому питанию.	Электрическая розетка не подключена к электрической системе.	Подключить вилку к электрической системе.
Машина подключена к электрическому питанию, но не работает.	Машина неправильно подключена.	Проверить электрическое подключение (параграф 4.5.1).
	Не было задано время для рабочего цикла.	Повернуть ТАЙМЕР ЦИКЛА в нужное положение времени для рабочего цикла.
	Съемное ограждение дежи открыто.	Закрыть съемное ограждение дежи.
Спираль вращается неравномерно, или машина издает повышенный шум.	Цепь ослаблена.	Натянуть цепь, как указано в параграфе 8.4.2.

8 Техническое обслуживание

8.1 Предупреждения

Задачей пользователя является создание системы (если она отсутствует) для регистрации всех выполненных работ по техобслуживанию.

Незарегистрированное действие считается невыполненным действием по техобслуживанию.

Все сведения о техобслуживании относятся только и исключительно к штатному техобслуживанию, чьи действия направлены на обеспечение исправной ежедневной работы машины.

Техобслуживание должны выполнять следующие категории лиц:

- **специализированный техник по механическому обслуживанию:** Квалифицированный техник, который может управлять машиной в обычных условиях, работать на ней с отключенными защитами, выполнять регулировки механических органов, работы по необходимому техобслуживанию и ремонту;
- **специализированный техник по электрическому техобслуживанию:** Квалифицированный техник, который может управлять машиной в обычных условиях и работать на ней с отключенными защитами, он выполняет все работы электрического характера по регулировкам, техобслуживанию и ремонту. Он может работать при наличии напряжения.

По правилам следует использовать для ремонта только оригинальные материалы, чтобы в любом случае гарантировать безопасность машины.

Убедиться, что инструменты подходят для работы. Категорически избегать использования неподходящих инструментов или приспособлений.

8.2 Меры предосторожности для выполнения техобслуживания

Допущенный к проведению техобслуживания персонал должен сознавать, что при выполнении таких работ могут возникать опасности. Необходимо соблюдать все предупреждения из настоящих инструкций по эксплуатации.

Очень важно:

- использовать **средства индивидуальной защиты**;
- избегать физического контакта с движущимися органами машины;
- чтобы неквалифицированный и неуполномоченный персонал **не** имел доступа в рабочую зону машины, когда она находится на техобслуживании;



ЗАПРЕТ

ЗАПРЕЩАЕТСЯ ДОСТУП В РАБОЧУЮ ЗОНУ МАШИНЫ НЕКВАЛИФИЦИРОВАННОМУ И НЕУПОЛНОМОЧЕННОМУ ПЕРСОНАЛУ.

- выполнять работы по техобслуживанию с достаточным освещением; если выполняются работы по техобслуживанию в местах с недостаточным освещением, необходимо использовать переносные осветительные устройства, избегать затемнений, которые закрывают или снижают видимость в точке проведения работ или в окружающих зонах (следовать указаниям из параграфа 3.3.6 «Освещение рабочего помещения»).



ОПАСНОСТЬ ЭЛЕКТРИЧЕСКОГО ПОРАЖЕНИЯ

РАБОТЫ ПО ТЕХОБСЛУЖИВАНИЮ, КОТОРЫЕ ТРЕБУЮТ НАЛИЧИЯ ЭЛЕКТРОЭНЕРГИИ, НАПРИМЕР, ПОИСК НЕПОЛАДОК В ЭЛЕКТРИЧЕСКОМ ЦИТЕ, ДОЛЖЕН ВЫПОЛНЯТЬ ТОЛЬКО КВАЛИФИЦИРОВАННЫЙ ПЕРСОНАЛ, КОТОРЫЙ СЛЕДУЕТ ПРОЦЕДУРАМ ПО ТЕХНИКЕ БЕЗОПАСНОСТИ НА ПРЕДПРИЯТИИ, ГДЕ УСТАНОВЛЕНА МАШИНА.



УБЕДИТЬСЯ В ИСПРАВНОСТИ ОГРАЖДЕНИЙ И ЗАЩИТ.

ОГРАЖДЕНИЯ И ПРЕДОХРАНИТЕЛЬНЫЕ УСТРОЙСТВА МОЖНО СНИМАТЬ ЧАСТИЧНО ИЛИ ПОЛНОСТЬЮ ВО ВРЕМЯ ВЫПОЛНЕНИЯ ТЕХОБСЛУЖИВАНИЯ СПЕЦИАЛИЗИРОВАННЫМ И (ИЛИ) УПОЛНОМОЧЕННЫМ ПЕРСОНАЛОМ. ПОСЛЕ ЗАВЕРШЕНИЯ РАБОТ ПО ТЕХОБСЛУЖИВАНИЮ ПЕРСОНАЛ ДОЛЖЕН УСТАНОВИТЬ ИХ НА МЕСТО В ИСХОДНОЕ ПОЛОЖЕНИЕ. ПОСЛЕ ЗАВЕРШЕНИЯ ТЕХОБСЛУЖИВАНИЯ НЕОБХОДИМО УБЕДИТЬСЯ, ЧТО ОГРАЖДЕНИЯ ПРАВИЛЬНО УСТАНОВЛЕННЫ И ИСПРАВНЫ. ЗАПРЕЩАЕТСЯ ВКЛЮЧАТЬ МАШИНУ ПОСЛЕ РАБОТ ПО ТЕХОБСЛУЖИВАНИЮ, ЕСЛИ НЕ БЫЛИ УСТАНОВЛЕННЫ НА МЕСТО ОГРАЖДЕНИЯ И ДРУГИЕ УСТРОЙСТВА.

8.3 Порядок действий по приведению в состояние для техобслуживания

Выполнить следующее:

1. Следовать инструкциям из параграфа 6.5.
2. Оградить машину и повесить табличку «МАШИНА НА ТЕХОБСЛУЖИВАНИИ».

8.4 Периодическое техобслуживание

8.4.1 Ежедневные проверки

В НАЧАЛЕ каждой смены.

1. Проверка исправности микровыключателя, соединенного со съемным ограждением дежи.
2. Проверка работы панели управления (см. параграф 5.1).
3. Очистить машину согласно указанному в параграфе 8.4.4.
4. Проверка эффективности бесконтактного датчика приближения между баком и рамой машины

8.4.2 Ежемесячные проверки

Не реже **ОДНОГО РАЗА В МЕСЯЦ:**

1. Проверять натяжение верхней цепи внутри головки машины. Цепь следует регулировать в том случае, если отмечается замедление вращения спирали, или движение вращения не является плавным во время выполнения рабочего цикла. Для этого раскрутить винты и снять верхнее неподвижное ограждение. Затем ослабить на несколько оборотов винты, которые крепят опору спирали, и потянуть спираль до получения необходимого натяжения цепи. Зафиксировать опору спирали за счет закручивания винтов, установить на место неподвижное ограждение.

Не реже **ОДНОГО РАЗА В 6 МЕСЯЦЕВ:**

1. Смазывать цепи, расположенные внутри головки и внутри основания машины. Для этого раскрутить винты, фиксирующие неподвижное ограждение защиты головки и неподвижное ограждение сзади машины. Внутрь цепей нанести подходящее количество смазки, достаточное для обеспечения смазки всех звеньев цепей. После завершения установить на место два неподвижных ограждения.

8.4.3 Ежегодные проверки

Не реже **ОДНОГО РАЗА В 5 ЛЕТ:**

1. Выполнять замену предохранительного микровыключателя для защиты переднего съемного ограждения внутри крышки головки машины, поскольку исходя из выполненного анализа производственных качеств устройство более не гарантирует адекватный уровень надежности.

Не реже **ОДНОГО РАЗА В 10 ЛЕТ:**

2. Выполнять замену блока выключателя, состоящего из кнопки СТАРТ и СТОП, который гарантирует предохранительную функцию команды с удержанием, поскольку исходя из выполненного анализа производственных качеств устройство не гарантирует адекватный уровень надежности.

8.4.4 Очистка машины



ЗАПРЕТ

ЗАПРЕЩАЕТСЯ ОЧИЩАТЬ МАШИНУ СПОСОБАМИ, КОТОРЫЕ НЕ ПРЕДУСМОТРЕНЫ ПРОИЗВОДИТЕЛЕМ.

GGF S.R.L. НЕ НЕСЕТ НИКАКОЙ ОТВЕТСТВЕННОСТИ ЗА УЩЕРБ, ПРИЧИНЕННЫЙ МАШИНЕ ИЗ-ЗА НЕСОБЛЮДЕНИЯ РЕКОМЕНДАЦИЙ ИЗ НАСТОЯЩЕГО ДОКУМЕНТА.

Машина была разработана для изготовления продуктов питания, поэтому необходимо выполнять ее очистку и обеззараживание ежедневно согласно местным санитарно-гигиеническим нормам для помещений, предназначенных для изготовления продуктов питания. Первой и наиболее эффективной формой профилактического техобслуживания является поддержание машины в чистоте. Тщательная и регулярная очистка предупреждает образование остатков теста, которые со временем могут повредить движущиеся органы.

Очистка внешнего корпуса машины

Внешний корпус машины следует очищать только с помощью влажной тряпки, смоченной в воде и хорошо выжатой. Ткань следует выбрать и обеззараживать согласно местным санитарно-гигиеническим нормам, касающимся помещений для производства продуктов питания. Для очистки категорически запрещается использовать инструменты, которые могут поцарапать или повредить машину.

Очистка внутри дежи и тестомесильных приспособлений

Удалить остатки теста специальным приспособлением, которое не повреждает внутреннюю поверхность дежи и тестомесильные приспособления. Очистить дежу водой и, при необходимости, мылом, совместимым с продуктами питания. Хорошо промыть дежу и продезинфицировать ее согласно местным санитарно-гигиеническим нормам, касающимся помещений для производства продуктов питания.

9 Демонтаж и утилизация



ВНИМАНИЕ!

ОБРАТИТЬСЯ К ДЕЙСТВУЮЩЕМУ ЗАКОНОДАТЕЛЬСТВУ В СТРАНЕ ПОЛЬЗОВАТЕЛЯ В СФЕРЕ УТИЛИЗАЦИИ, ЧТОБЫ ЗНАТЬ НЕОБХОДИМЫЕ ДЛЯ АКТИВАЦИИ ПРОЦЕДУРЫ «ИНСПЕКЦИЯ ОТВЕТСТВЕННОГО ОРГАНА» ИЛИ «ПРОТОКОЛИРОВАНИЕ».



ВНИМАНИЕ!

В ПЕРИОД, КОГДА МАШИНА ВЫВЕДЕНА ИЗ ЭКСПЛУАТАЦИИ НА ДЛИТЕЛЬНЫЙ СРОК В ОЖИДАНИИ УТИЛИЗАЦИИ, СЛЕДУЕТ ОГРАНИЧИТЬ ЗОНУ И ПОВЕСИТЬ ТАБЛИЧКУ С ЗАПРЕТОМ ДОСТУПА ДЛЯ ПОСТОРОННИХ.

Машина изготовлена из таких материалов, которые на этапе утилизации не представляют собой опасности для оператора.

Оператор или допущенные к утилизации лица должны учитывать, что составляющие машину материалы не опасны. Это сталь, нержавеющая сталь, чугун, медь, алюминий, электрические двигатели, пластмасса, электрические кабели с оплетками и резиновые прокладки.

В случае демонтажа и утилизации машины оператор должен принять все меры предосторожности, необходимые во избежание рисков, связанных с демонтажом оборудования, аналогично указанному в главе 4.

В частности, следует принять особые меры предосторожности на следующих этапах:

- Демонтаж машины из рабочей зоны.
- Транспортировка и перемещение.
- Разделение материалов.

Оператор должен обращаться с отходами (то есть с веществами, от которых их держатель освобождается либо решил или обязан освободиться) согласно предусмотренному в европейских директивах 91/156/ЕЭС об отходах, 91/689/ЕЭС об опасных отходах и 94/62/ЕС об упаковке и от отходах от материалов упаковки таким образом, чтобы отходы можно было собрать или утилизировать без опасности для здоровья человека и без использования таких процедур или способов, которые могут повредить окружающей среде, в частности:

- без создания рисков для воды, воздуха, почвы, фауны и флоры;
- без создания помех из-за шума или запахов;
- без ущерба для ландшафта и мест, охраняемых по действующим нормам.



ВНИМАНИЕ!

ВСЕ ИСПОЛЬЗОВАННЫЙ ДЛЯ УПАКОВКИ МАТЕРИАЛ СЛЕДУЕТ СОБРАТЬ И УТИЛИЗИРОВАТЬ СОГЛАСНО ПОЛОЖЕНИЯМ ЗАКОНОДАТЕЛЬСТВА В ЗАВИСИМОСТИ ОТ ТИПА МАТЕРИАЛА СОГЛАСНО ДЕЙСТВУЮЩИМ ЗАКОНАМ В СФЕРЕ ОХРАНЫ И ЗАЩИТЫ ОКРУЖАЮЩЕЙ СРЕДЫ.



УТИЛИЗАЦИЯ ЭЛЕКТРИЧЕСКИХ И ЭЛЕКТРОННЫХ ПРИБОРОВ (РАЕЕ), ПОДЛЕЖАЩИХ ДИРЕКТИВЕ RОHС

ЭЛЕКТРИЧЕСКОЕ И ЭЛЕКТРОННОЕ ОБОРУДОВАНИЕ (РАЕЕ) С ТАКИМ СИМВОЛОМ ПОДЛЕЖИТ РАЗДЕЛЬНОМУ СБОРУ ОТХОДОВ.

10 Прилагаемая документация

10.1 Копия заявления о соответствии СЕ

Versione originale in lingua italiana

Pg611_DC0642_it_00

DICHIARAZIONE CE DI CONFORMITÀ di una macchina

(2006/42/CE, All. II, p. 1, let. A)

Il fabbricante e

Nome e indirizzo della persona autorizzata a costituire il fascicolo tecnico:

Dichiara

sotto la propria responsabilità che la macchina:

DENOMINAZIONE COMMERCIALE

Denominazione generica: _____

Modello: _____

Matricola: _____

Funzione: _____

è conforme a tutte le disposizioni pertinenti delle seguenti direttive comunitarie:

Direttiva Macchine 2006/42/CE

Direttiva EMC 2014/30/UE

e alle seguenti norme armonizzate, norme e/o specifiche tecniche applicate:

UNI EN ISO 12100:2010

EN 453:2014

e ai seguenti regolamenti comunitari:

Regolamento (CE) 1935:2004, Regolamento (CE) 2023:2006

Luogo:

Data:

Timbro e Firma

Ernesto Giacomini

(persona autorizzata a redigere la dichiarazione)

Рисунок 101. Копия заявления о соответствии СЕ

10.2 Копия таблички о соответствии CE

CE	
DESIGNAZIONE	<input type="text"/>
MODELLO	<input type="text"/>
MATRICOLA	<input type="text"/>
ANNO DI COSTRUZIONE	<input type="text"/>
DATI ELETTRICI	<input type="text"/> <input type="text"/> <input type="text"/>

Рисунок 102. Копия таблички о соответствии CE

ТЕСТОМЕСИЛЬНАЯ МАШИНА
 ASMX10 / ASMX22 / ASMX33 /
 ASMX42 / ASMX53 / ASMX62

10.3 Электрические схемы.

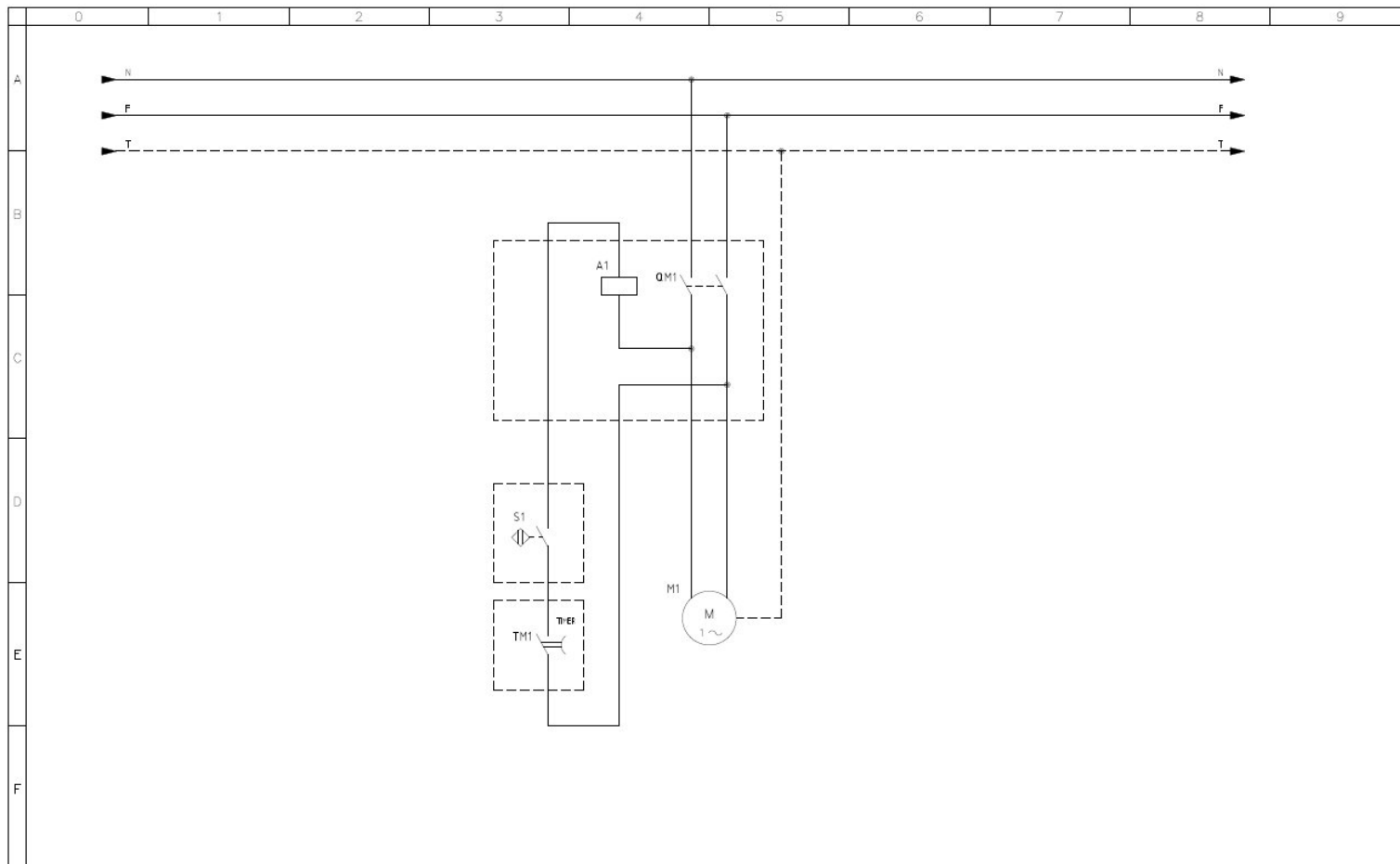

RIF.	DESCRIZIONE	Q.TY
M1	Двигатель	1
S1	Датчик защитного ограждения бака	1
S2	Датчик подъема головки	-
S3	Датчик обнаружения бака	-
TM1	Механический таймер унипол.	1
HL1	Лампочка	-
SB1	Кнопка	-
SB2	Кнопка	-
TGCETSP	Плата	-
QM1	Выключатель питания	1
A1	Пускатель двигателя	1
D1	Переключатель Dahlander	-

Тестомесильная машина 230В/1Ф ASMX10F / ASMX22F / ASMX33F / ASMX42F / ASMX53F / ASMX62F	Dis. N.	Impianto	Ordine	FOGLIO
	CAD: SPAC	IMPASTATRICI SERIE L	Commissa	1
	Nome File	Denominazione	Esecutore	REGUE
	Data: 04/03/2020	L10M - L22M - L33M - L42M - L53M - L62M 230V - MONOFASE	MARCO	/

ТЕСТОМЕСИЛЬНАЯ МАШИНА
 ASMX10 / ASMX22 / ASMX33 /
 ASMX42 / ASMX53 / ASMX62

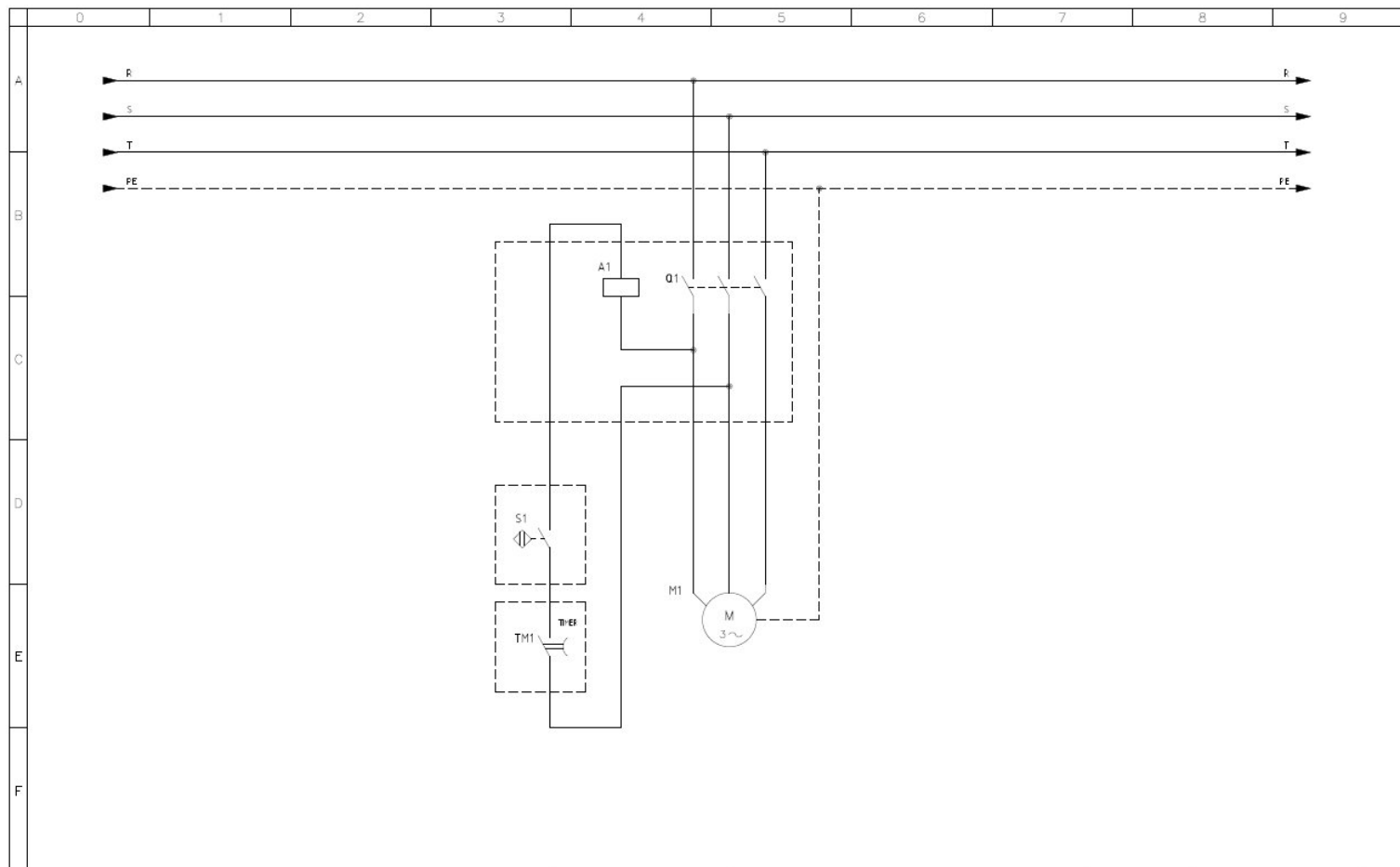

RIF.	DESCRIZIONE	Q.TY
M1	Двигатель	1
S1	Датчик защитного ограждения бака	1
S2	Датчик подъема головки	-
S3	Датчик обнаружения бака	-
TM1	Механический таймер унипол.	1
HL1	Лампочка	-
SB1	Кнопка	-
SB2	Кнопка	-
TGCETSP	Плата	-
QM1	Выключатель питания	1
A1	Пускатель двигателя	1
D1	Переключатель Dahlander	-

Тестомесильная машина 400В/3Ф
 ASMX22F / ASMX33F / ASMX53F /
 ASMX62F

Dis. N.
 CAD: SPAC
 Nome File
 Data: 04/03/2020

Impianto
 Denominazione: IMPASTATRICI SERIE L
 L22T - L33T - L42T - L53T - L62T
 400V TRIFASE - 230V TRIFASE

Ordine
 Commessa
 Esecutore: MARCO

Foglio
 1
 Regue
 /

ТЕСТОМЕСИЛЬНАЯ МАШИНА
 ASMX10 / ASMX22 / ASMX33 /
 ASMX42 / ASMX53 / ASMX62

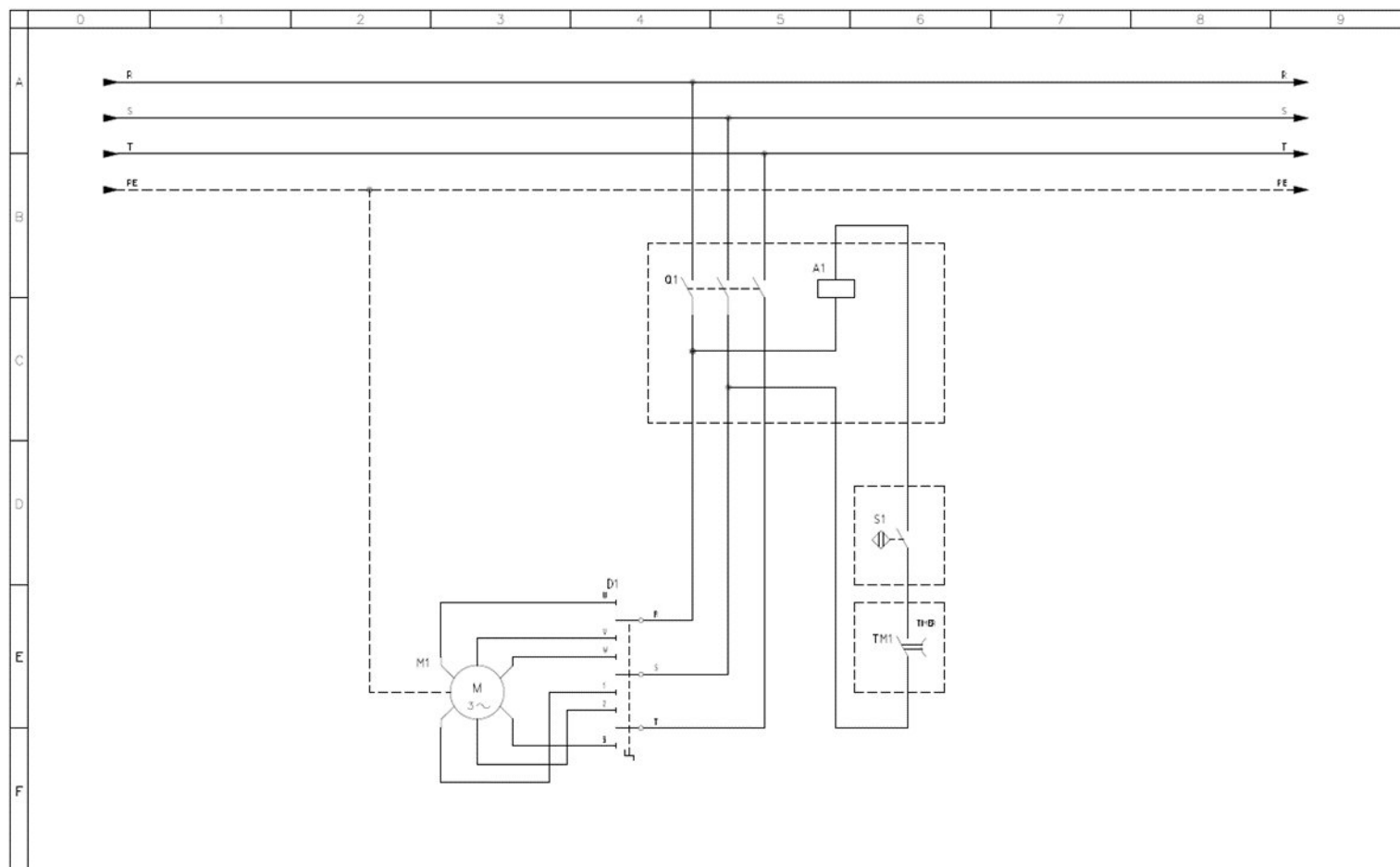

RIF.	DESCRIZIONE	Q.TY
M1	Двигатель	1
S1	Датчик защитного ограждения бака	1
S2	Датчик подъема головки	-
S3	Датчик обнаружения бака	-
TM1	Механический таймер унипол.	1
HL1	Лампочка	-
SB1	Кнопка	-
SB2	Кнопка	-
TGCETSP	Плата	-
QM1	Выключатель питания	1
A1	Пускатель двигателя	1
D1	Переключатель Dahlander	1

Тестомесильная машина 400V.T-2spe.
 ASMX22F / ASMX33F / ASMX53F /
 ASMX62F

Dis. N.
 CAD **SPAC**
 Nome File
 Data 04/03/2020

Impianto
 Denominazione
 L72T2V - L33T2V - L42T2V - L53T2V - L62T2V
 400V TRIFASE

Ordine
 Commessa
 Esecutore
 MARCO

FOGLIO
 1
 SEGUE
 /

ТЕСТОМЕСИЛЬНАЯ МАШИНА
 ASMX10 / ASMX22 / ASMX33 /
 ASMX42 / ASMX53 / ASMX62

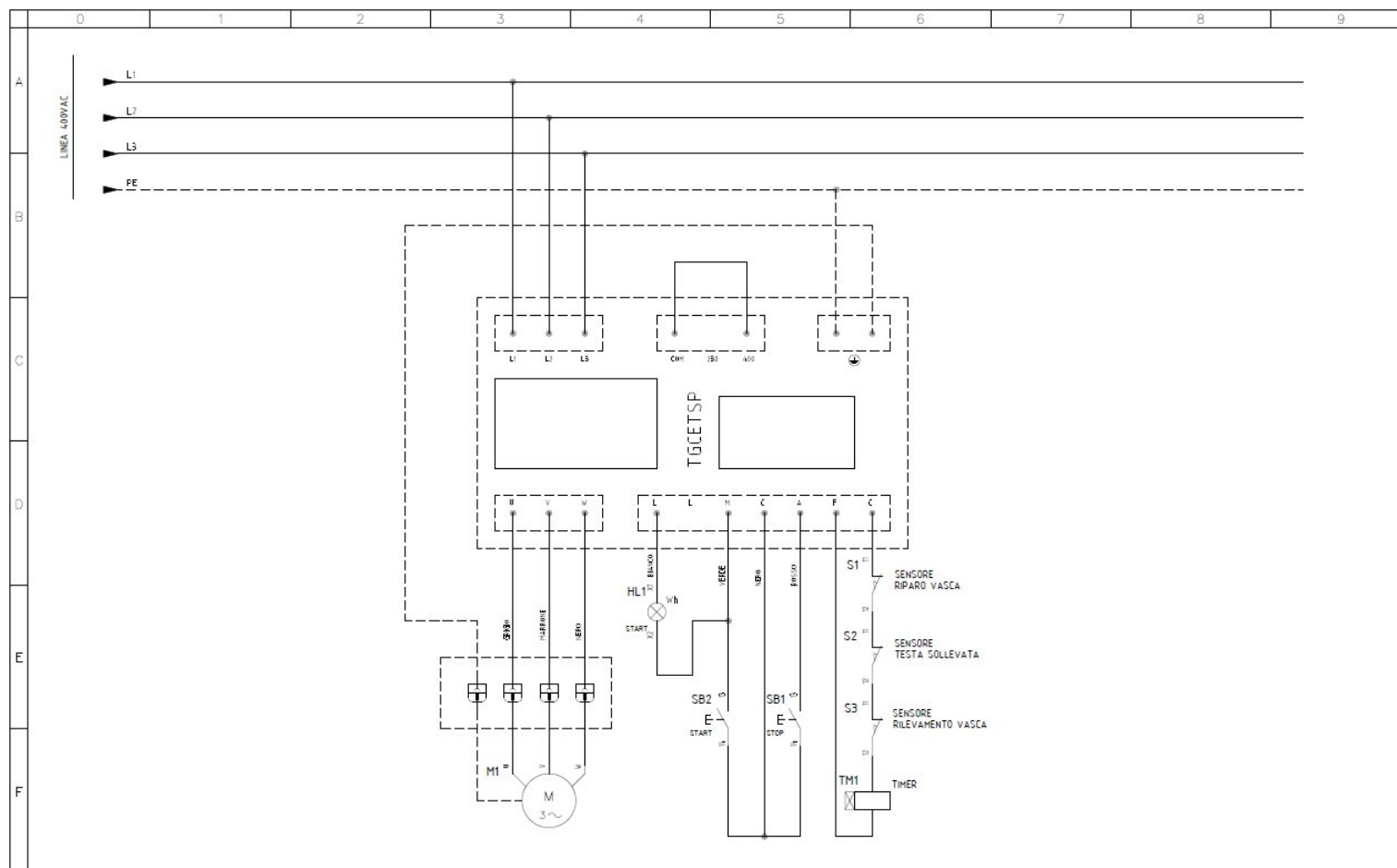

RIF.	DESCRIZIONE	Q.TY
M1	Двигатель	1
S1	Датчик защитного ограждения бака	1
S2	Датчик подъема головки	1
S3	Датчик обнаружения бака	1
TM1	Механический таймер унипол.	1
HL1	Лампочка	1
SB1	Кнопка	1
SB2	Кнопка	1
TGCTSP	Плата	1
QM1	Выключатель питания	-
A1	Пускатель двигателя	-
D1	Переключатель Dahlander	-

Тестомесильная машина 400В/3Ф
 ASMX22R / ASMX33R / ASMX42R

Dis. N.
 CAD SPAC
 Nome File
 Data 28/01/2021

Impianto
 IMPASTATRICI TESTA SOLLEVABILE
 E VASCA ESTRAIBILE
 Denominazione
 LR22T / LR33T / LR42T
 400V - TRIFASE

Ordine
 Commessa
 Esecutore
 MARCO

FOGLIO
 1
 SEQUE
 /

ТЕСТОМЕСИЛЬНАЯ МАШИНА
 ASMX10 / ASMX22 / ASMX33 /
 ASMX42 / ASMX53 / ASMX62

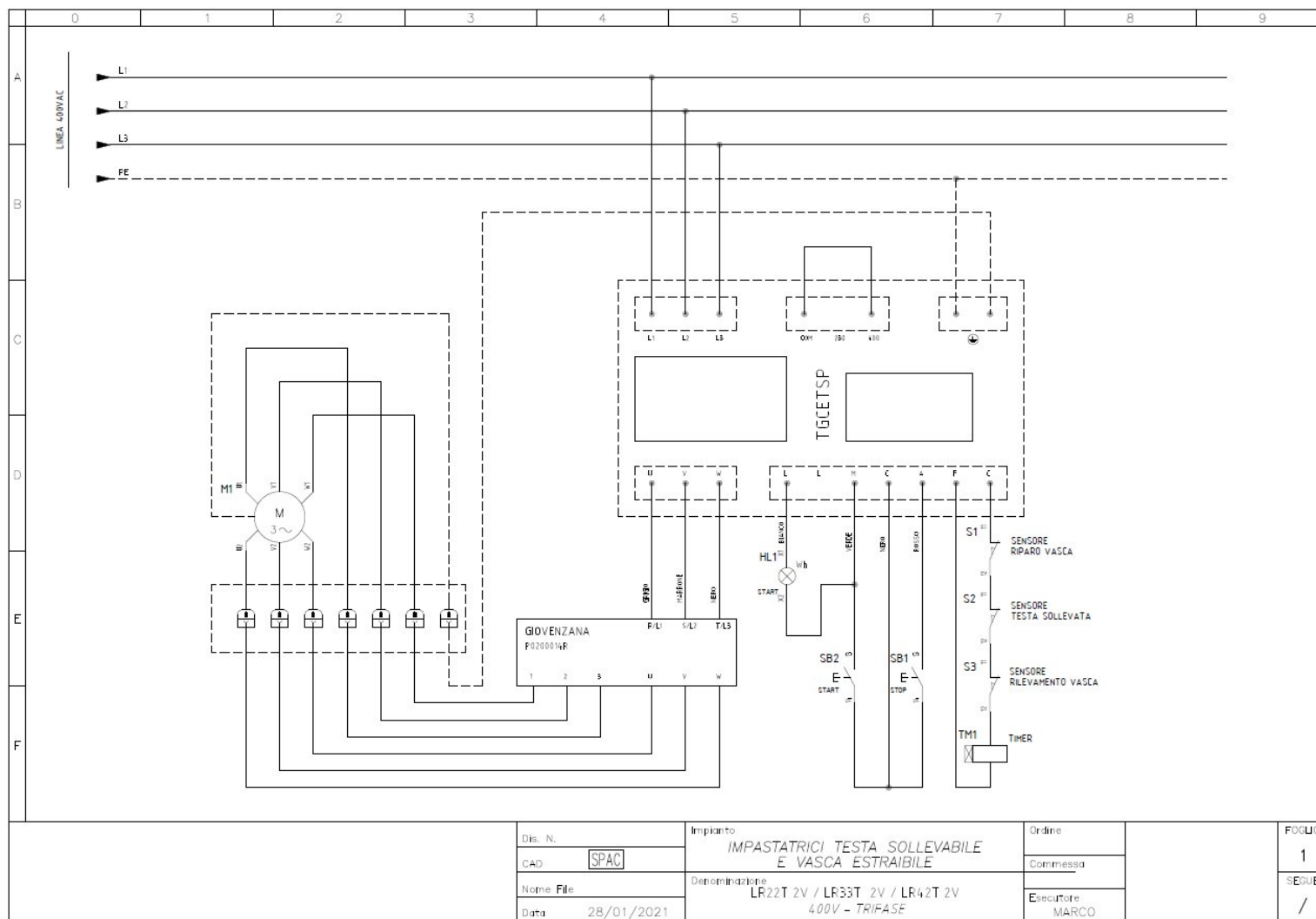

RIF.	DESCRIZIONE	Q.TY
M1	Двигатель	1
S1	Датчик защитного ограждения бака	1
S2	Датчик подъема головки	1
S3	Датчик обнаружения бака	1
TM1	Механический таймер унипол.	1
HL1	Лампочка	1
SB1	Кнопка	1
SB2	Кнопка	1
TGCETSP	Плата	1
QM1	Выключатель питания	-
A1	Пускатель двигателя	-
D1	Переключатель Dahlander	1

Dis. N.	Impianto	Ordine	FOGLIO
CAD	IMPASTATRICI TESTA SOLLEVABILE E VASCA ESTRAIBILE	Commessa	1
Nome File	Deposizione	Esecutore	SEQUE
Data	LR22T 2V / LR33T 2V / LR42T 2V 400V - TRIFASE	MARCO	/

10.4 ТЕСТОМЕСИЛЬНАЯ МАШИНА ASMX10F



Figura 103. сборе ASMX10F

ИСХ. №	КОД	ОПИСАНИЕ	К-ВО
1	CIL00001	КОНСТРУКЦИЯ L10	1
2	CIL00021	БАК L10 260 x 200	1
3	CIL00093	ПОДШИПНИК 6205 2RS	2
4	CIL00074	ОПОРА БАКА L10	1
5	CIL00066	ОПОРНЫЙ ВАЛ БАКА L10	1
6	CIL00079	КОРОНА БАКА L10 Z65 3/8"	1
7	CIL00045	ДВИГАТЕЛЬ L10 230 В - 0,37 кВт	1
8	CIL00055	РЕДУКТОР L10 (S40)	1
9	CIL00058	ФЛАНЕЦ РЕДУКТОРА S40 (L10)	1
10	CIL00077	УСФ204 (D20 мм) (ОПОРА ПЕРЕДАТОЧНОГО ВАЛА)	1
11	CIL00061	ПЕРЕДАТОЧНЫЙ ВАЛ L10	1
12	BIL00008	НАРУЖНОЕ СТОПОРНОЕ КОЛЬЦО D20	2
13	CIL00087	ПРИВОДНАЯ ШЕСТЕРН. БАК L10 Z14 3/8" д.20	1
14	CIL00140	СПИРАЛЬ В СБОРЕ L10	1
15	CIL00114	КРОНШТЕЙН МИКРОПЕРЕКЛЮЧАТЕЛЯ КРЫШКИ L10	1
16	CIL00113	МИКРОВЫКЛЮЧАТЕЛЬ D3V-166-1C5	1
17	CIL00123	НАТЯЖИТЕЛЬ ЦЕПИ В СБОРЕ	1
18	CIL00068	КРЫШКА ВАЛА L10	1
19	CIL00038	ВТУЛКА МИКРОПЕРЕКЛЮЧАТЕЛЯ	1
20	CIL00127	ШАЙБА ДЛЯ КРЫШКИ ИЗ НЕЙЛОНА	2
21	CIL00032	КРЫШКА L10	1
22	CIL00104	ПЛАСТИКОВАЯ СТОПОРНАЯ ПРОКЛАДКА 10X15	4
25	CIL00110	ОДНОФАЗНЫЙ ВЫКЛЮЧАТЕЛЬ	1
28	CIL00106	КОЛЕСО С ТОРМОЗОМ D50 M12	2
29	CIL00107	КОЛЕСО БЕЗ ТОРМОЗА D50M12	2
30	CIL00119	ПЛАСТИКОВЫЙ КАБЕЛЬНЫЙ ВВОД M20 x 1,5	1
31	CIL00002	ВЕРХНЯЯ ПАНЕЛЬ L10	1
32	CIL00003	ЗАДНЯЯ ПАНЕЛЬ L10	1
33	CIL00004	БОКОВАЯ ПАНЕЛЬ L10	1
34	CIL00040	ШТИФТ ОЧИСТИТЕЛЯ ТЕСТА L10	1
35	CIL00099	ЦЕПЬ БАКА L10 3/8" 69P	1
36	CIL00094	СПИРАЛЬНАЯ ЦЕПЬ 3/82 69P	1

Figura 104. Список компонентов сборки L10

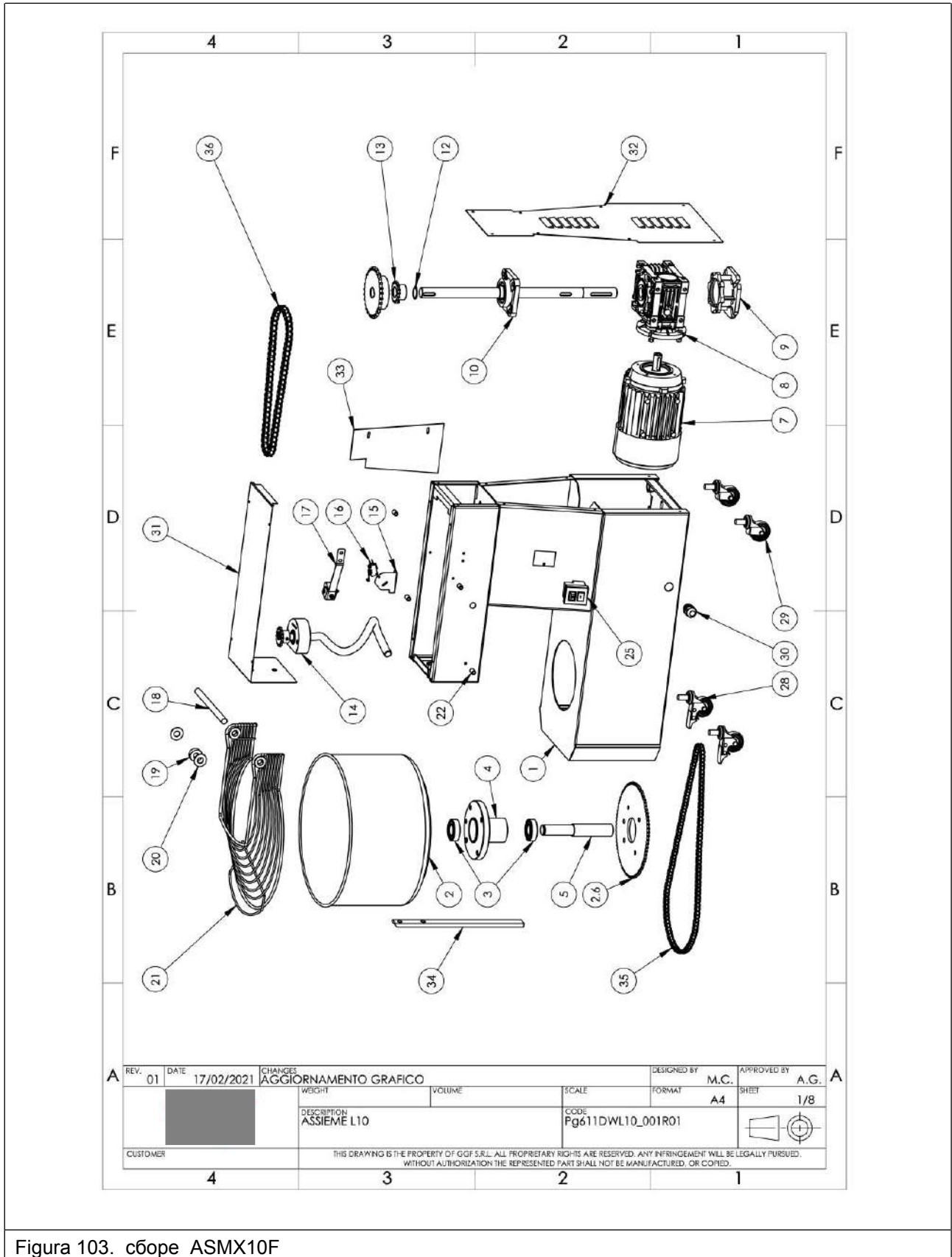
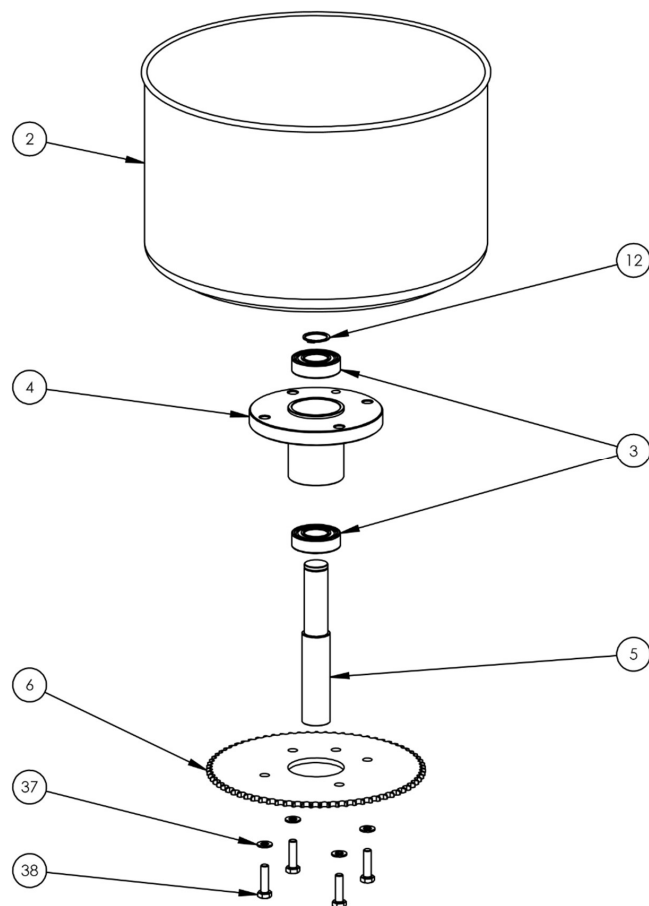

ИСХ. №	КОД	ОПИСАНИЕ	К-ВО
2	CIL00021	БАК L10 260 x 200	1
3	CIL00093	ПОДШИПНИК 6205 2RS	2
4	CIL00074	ОПОРА БАКА L10	1
5	CIL00066	ОПОРНЫЙ ВАЛ БАКА L10	1
6	CIL00079	КОРОНА БАКА L10 Z65 3/8"	1
12	VIL00008	НАРУЖНОЕ СТОПОРНОЕ КОЛЬЦО D20	1
37	VIL00035	ПЛОСКАЯ ШАЙБА 8 ZN	4
38	VIL00034	ВИНТ С ШЕСТИГРАННОЙ ГОЛОВКОЙ M8 x 30 ZN	4

Figura 105. Бак в сборе

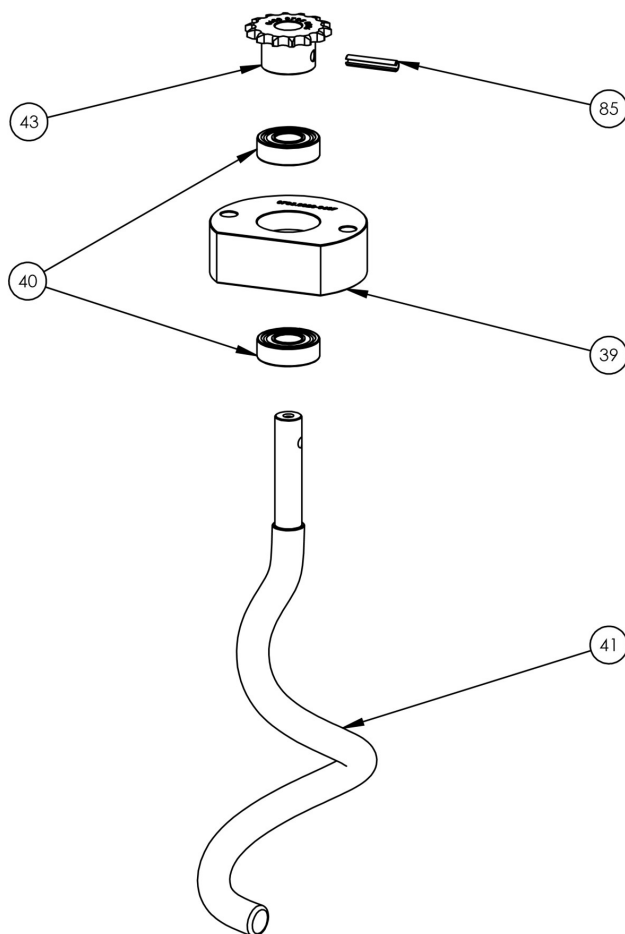

ИСХ. №	КОД	ОПИСАНИЕ	К-ВО
39	CIL00071	СПИРАЛЬНАЯ ОПОРА L10	1
40	CIL00090	ПОДШИПНИК 6202 2RS	1
41	CIL00027	СПИРАЛЬ L10	1
43	CIL00082	СПИРАЛЬНАЯ ШЕСТЕРНЯ L10 Z14 3/8" D15	1
85	BIL00006	ЭЛАСТИЧНЫЙ ШТИФТ 6 x 30	1

Figura 106. Спираль в сборе

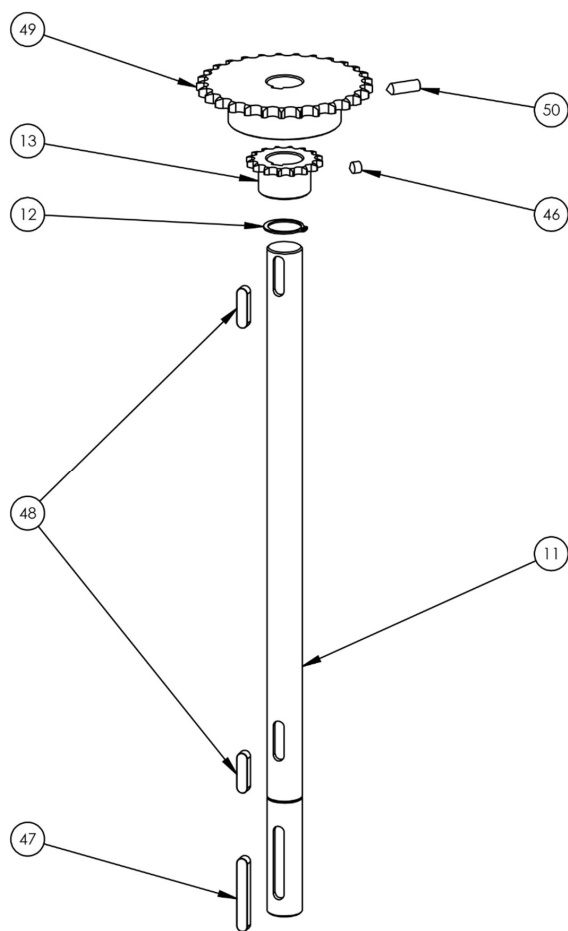

ИСХ. №	КОД	ОПИСАНИЕ	К-ВО
11	CIL00061	ПЕРЕДАТОЧНЫЙ ВАЛ L10	1
12	BIL00008	НАРУЖНОЕ СТОПОРНОЕ КОЛЬЦО D20	1
13	CIL00087	ПРИВОДНАЯ ШЕСТЕРНЯ БАКА L10 Z14 3/8" D20	1
46	BIL00020	ЗАОСТРЕННЫЙ ВИНТ M8 x 8 RAW	1
47	BIL00003	ВРЕЗНАЯ ШПОНКА 6 x 40	1
48	BIL00004	ВРЕЗНАЯ ШПОНКА 6 x 30	2
49	CIL00085	СПИРАЛЬНАЯ ПРИВОДНАЯ ШЕСТЕРНЯ L10 Z25 3/8" D20	1
50	BIL00021	ЗАОСТРЕННЫЙ ВИНТ M8 x 25 RAW	1

Figura 107. Узел передаточного вала

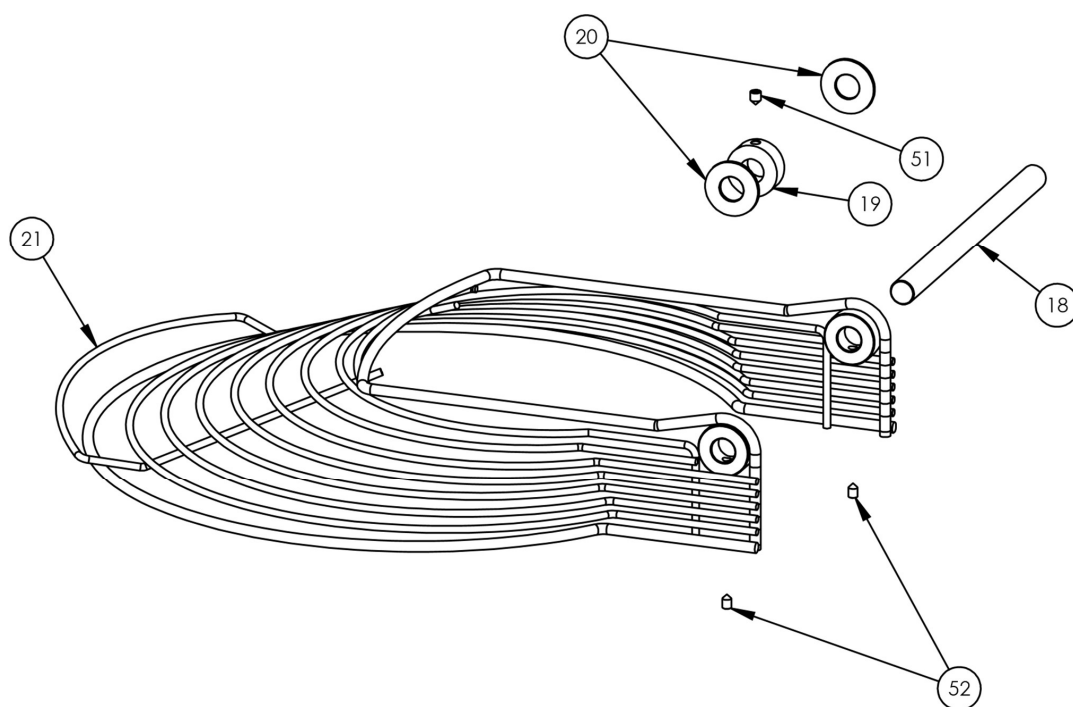

ИСХ. №	КОД	ОПИСАНИЕ	К-ВО
18	CIL00068	КРЫШКА ВАЛА L10	1
19	CIL00038	ВТУЛКА МИКРОПЕРЕКЛЮЧАТЕЛЯ	1
20	CIL00127	НЕЙЛОНОВАЯ ШАЙБА ДЛЯ РЕШЕТЧАТОЙ КРЫШКИ	2
21	CIL00032	КРЫШКА L10	1
51	BIL00019	ЗАОСТРЕННЫЙ ВИНТ M6 x 8 ZN	1
52	BIL00018	ЗАОСТРЕННЫЙ ВИНТ M6 x 8 ZN	2

Figura 108. Крышка в сборе

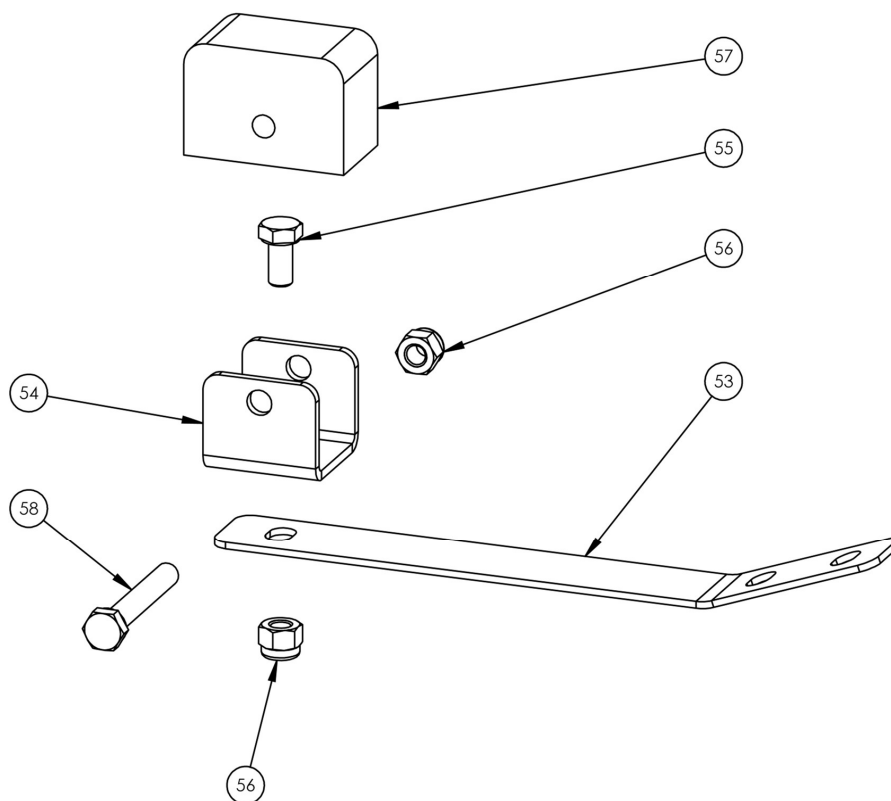

ИСХ. №	КОД	ОПИСАНИЕ	К-ВО
53	CIL00124	ПРУЖИНА НАТЯЖИТЕЛЯ ЦЕПИ	1
54	CIL00125	НЕЙЛОНОВЫЙ ДЕРЖАТЕЛЬ ВСТАВКИ ДЛЯ НАТЯЖИТЕЛЯ ЦЕПИ	1
55	VIL00013	ВИНТ С ШЕСТИГРАННОЙ ГОЛОВКОЙ М5 x 10 ZN	1
56	VIL00010	САМОКОНТРЯЩАЯСЯ ГАЙКА М5 ZN	2
57	CIL00126	НЕЙЛОНОВАЯ ВСТАВКА НАТЯЖИТЕЛЯ ЦЕПИ	1
58	VIL00014	ВИНТ С ШЕСТИГРАННОЙ ГОЛОВКОЙ М5 x 35 ZN	1

Figura 109. Натяжитель цепи в сборе

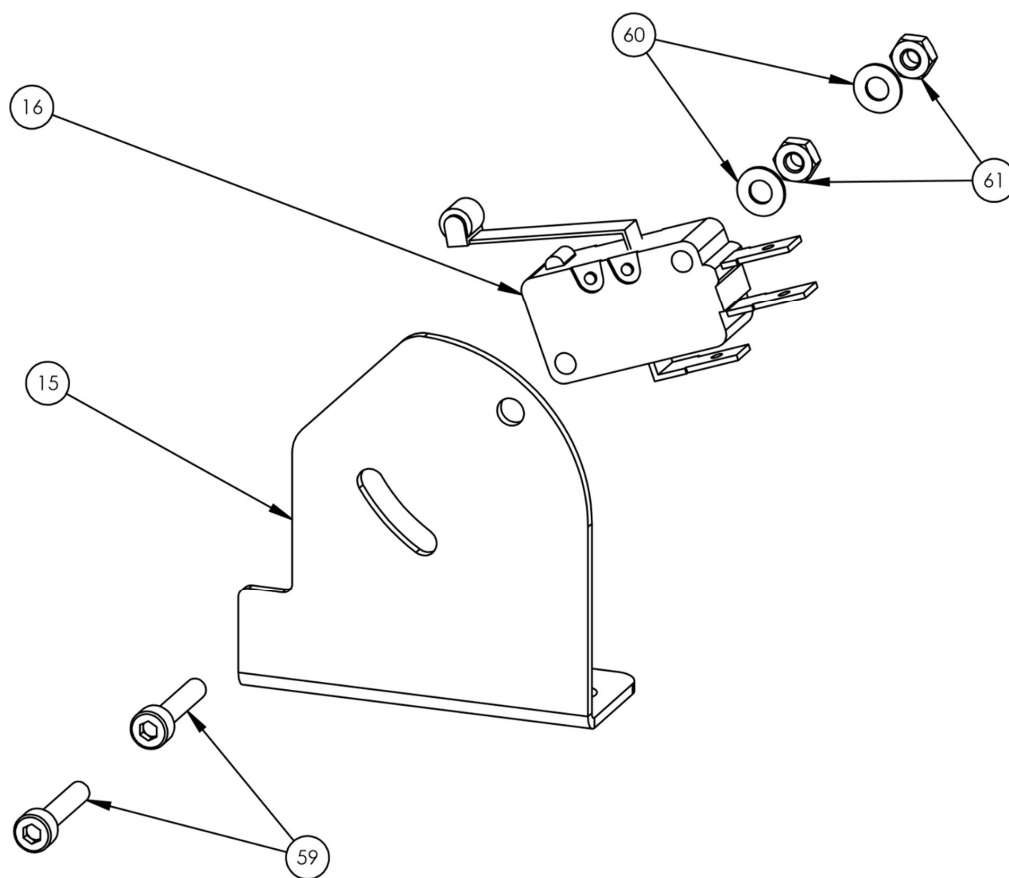

ИСХ. №	КОД	ОПИСАНИЕ	К-ВО
15	CIL00114	КРОНШТЕЙН МИКРОПЕРЕКЛЮЧАТЕЛЯ КРЫШКИ L10	1
16	CIL00113	МИКРОВЫКЛЮЧАТЕЛЬ D3V-166-1C5	1
59	VIL00015	ВИНТ ТССЕ М3 x 16 А2	2
60	VIL00043	ПЛОСКАЯ ШАЙБА 3 x 7 x 0.5	2
61	VIL00016	ГАЙКА М3 А2	2

Figura 1010. Микровыключатель в сборе

ТЕСТОМЕСИЛЬНАЯ МАШИНА
 ASMX10 / ASMX22 / ASMX33 /
 ASMX42 / ASMX53 / ASMX62



Figura 1011. сборе ASMX22F / ASMX33F / ASMX42F / ASMX53F / ASMX62F

**10.5 ТЕСТОМЕСИЛЬНАЯ МАШИНА ASMХ22F / ASMХ33F / ASMХ42F /
ASMХ53F / ASMХ62F**

ТЕСТОМЕСИЛЬНАЯ МАШИНА
 ASMX10 / ASMX22 / ASMX33 /
 ASMX42 / ASMX53 / ASMX62

ИСХ. №	КОД. ASMХ22F	КОД. ASMХ33F	КОД. ASMХ42F	КОД. ASMХ53F	КОД. ASMХ62F	ОПИСАНИЕ
1	CIL00005	CIL00009	CIL00013	CIL00017	CIL00017	КОНСТРУКЦИЯ
2	CIL00022	CIL00023	CIL00024	CIL00025	CIL00026	БАК
3	CIL00093	CIL00093	CIL00093	CIL00093	CIL00093	ПОДШИПНИК 6205 2RS
4	CIL00075	CIL00075	CIL00075	CIL00075	CIL00075	ОБЩАЯ ОПОРА БАКА
5	CIL00067	CIL00067	CIL00067	CIL00067	CIL00067	ОБЩИЙ ОПОРНЫЙ ВАЛ БАКА
6	CIL00080	CIL00080	CIL00081	CIL00081	CIL00081	КОРОНА БАКА
7	CIL00046	CIL00050	CIL00135	CIL00052	CIL00052	ДВИГАТЕЛЬ
8	CIL00056	CIL00056	CIL00057	CIL00057	CIL00057	РЕДУКТОР
9	CIL00059	CIL00059	CIL00060	CIL00060	CIL00060	ФЛАНЕЦ РЕДУКТОРА S63
10	CIL00078	CIL00078	CIL00078	CIL00078	CIL00078	ОПОРА ПЕРЕДАТОЧНОГО ВАЛА
11	CIL00062	CIL00063	CIL00064	CIL00065	CIL00065	ПЕРЕДАТОЧНЫЙ ВАЛ
12	BIL00007	BIL00007	BIL00007	BIL00007	BIL00007	НАРУЖНОЕ СТОПОРНОЕ КОЛЬЦО
13	CIL00088	CIL00088	CIL00138	CIL00138	CIL00138	ПРИВОДНАЯ ШЕСТЕРНЯ БАКА
14	CIL00141	CIL00141	CIL00142	CIL00142	CIL00142	СПИРАЛЬ В СБОРЕ
15	CIL00115	CIL00115	CIL00115	CIL00115	CIL00115	КРОНШТЕЙН МИКРОВЫКЛЮЧАТЕЛЯ
16	CIL00113	CIL00113	CIL00113	CIL00113	CIL00113	МИКРОВЫКЛЮЧАТЕЛЬ D3V-166-1C5
17	CIL00123	CIL00123	CIL00123	CIL00123	CIL00123	НАТЯЖИТЕЛЬ ЦЕПИ В СБОРЕ
18	CIL00069	CIL00069	CIL00070	CIL00070	CIL00070	ВАЛ КРЫШКИ
19	CIL00038	CIL00038	CIL00038	CIL00038	CIL00038	ВТУЛКА ДЛЯ МИКРОВЫКЛЮЧАТЕЛЯ
20	CIL00127	CIL00127	CIL00127	CIL00127	CIL00127	ШАЙБА ДЛЯ КРЫШКИ ИЗ НЕЙЛОНА
21	CIL00232	CIL00233	CIL00234	CIL00235	CIL00236	КРЫШКА
22	CIL00104	CIL00104	CIL00104	CIL00104	CIL00104	ПЛАСТИКОВАЯ СТОПОРНАЯ
23	CIL00112	CIL00112	CIL00112	CIL00112	CIL00112	ТАЙМЕР ТЕМРОМАТИС M1 130 M10
24	MANOP005	MANOP005	MANOP005	MANOP005	MANOP005	ЧЕРНАЯ РУЧКА, НЕ ГРАД.
25	CIL00110	CIL00110	CIL00110	CIL00110	CIL00110	КНОПКА 0-1
25	CIL00111	CIL00111	CIL00111	CIL00111	CIL00111	КНОПКА 0-1 400V
25	CIL00162	CIL00162	CIL00162	CIL00162	CIL00162	КНОПКА 0-1 230V
26	CIL000116	CIL000116	CIL000116	CIL000116	CIL000116	ПЕРЕКЛЮЧАТЕЛЬ СКОРОСТИ
27	CIL00144	CIL00144	CIL00144	CIL00144	CIL00144	КЛЕЙКАЯ ЭТИКЕТКА С ТРАФ. ПЕЧАТЬЮ
28	CIL00106	CIL00106	CIL00106	CIL00106	CIL00106	КОЛЕСО С ТОРМОЗОМ D50 M12
29	CIL00107	CIL00107	CIL00107	CIL00107	CIL00107	КОЛЕСО БЕЗ ТОРМОЗА D50 M12
30	CIL00119	CIL00119	CIL00119	CIL00119	CIL00119	ПЛАСТИКОВЫЙ КАБЕЛЬНЫЙ
31	CIL00006	CIL00010	CIL00014	CIL00018	CIL00018	ВЕРХНЯЯ ПАНЕЛЬ
32	CIL00007	CIL00011	CIL00015	CIL00019	CIL00019	ЗАДНЯЯ ПАНЕЛЬ
33	CIL00008	CIL00012	CIL00016	CIL00020	CIL00020	БОКОВАЯ ПАНЕЛЬ
34	CIL00041	CIL00042	CIL00043	CIL00044	CIL00044	ШТИФТ ОЧИСТИТЕЛЯ ТЕСТА
35	CIL00100	CIL00101	CIL00102	CIL00103	CIL00103	ЦЕПЬ

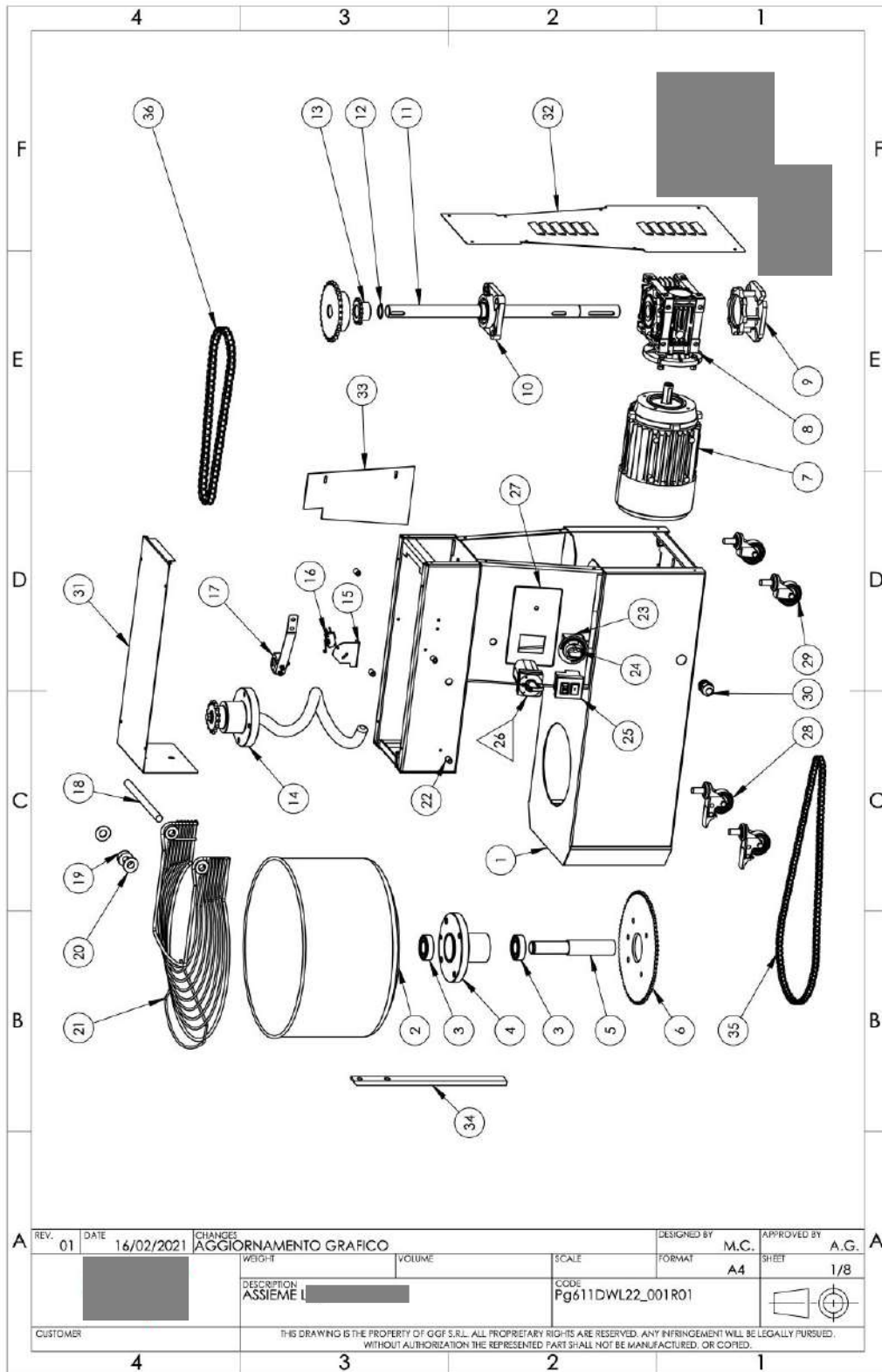
Figura 1012. Список компонентов сборки ASMX22F / ASMX33F / ASMX42F / ASMX53F / ASMX62F

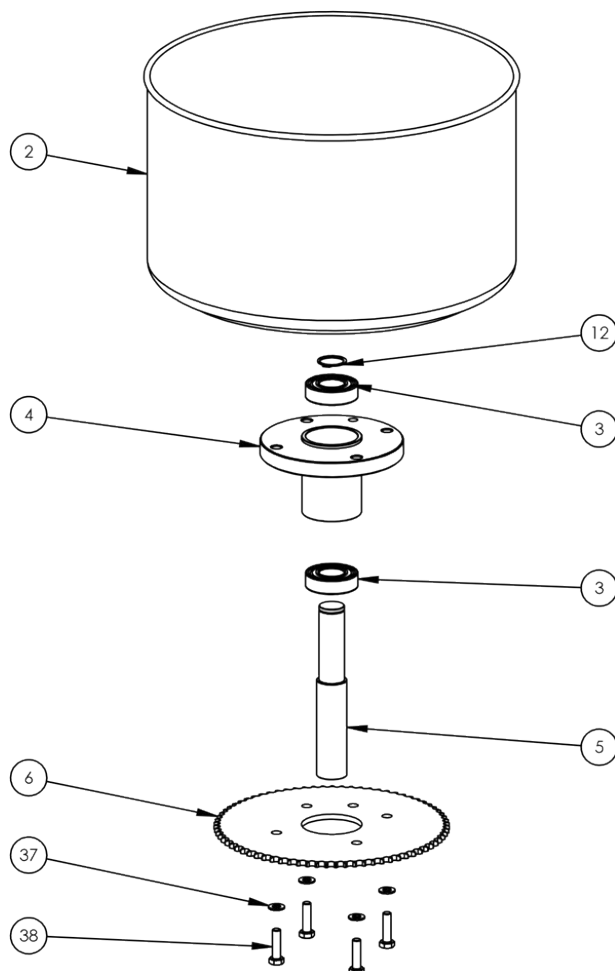

RIF.	КОД. ASMX22F	КОД. ASMX33F	КОД. ASMX42F	КОД. ASMX53F	КОД. ASMX62F	ОПИСАНИЕ
2	CIL00022	CIL00023	CIL00024	CIL00025	CIL00026	БАК
3	CIL00093	CIL00093	CIL00093	CIL00093	CIL00093	ПОДШИПНИК
4	CIL00075	CIL00075	CIL00075	CIL00075	CIL00075	ОПОРА БАКА
5	CIL00067	CIL00067	CIL00067	CIL00067	CIL00067	ОПОРНЫЙ ВАЛ БАКА
6	CIL00080	CIL00080	CIL00081	CIL00081	CIL00081	КОРОНА БАКА
12	BIL00007	BIL00007	BIL00007	BIL00007	BIL00007	НАРУЖНОЕ СТОПОРНОЕ КОЛЬЦО D25
37	BIL00035	BIL00035	BIL00035	BIL00035	BIL00035	ПЛОСКАЯ ШАЙБА 8 ZN
38	BIL00034	BIL00034	BIL00034	BIL00034	BIL00034	ВИНТ С ШЕСТИГРАННОЙ ГОЛОВКОЙ M8 x 30 ZN

Figura 1013. Бак в сборе

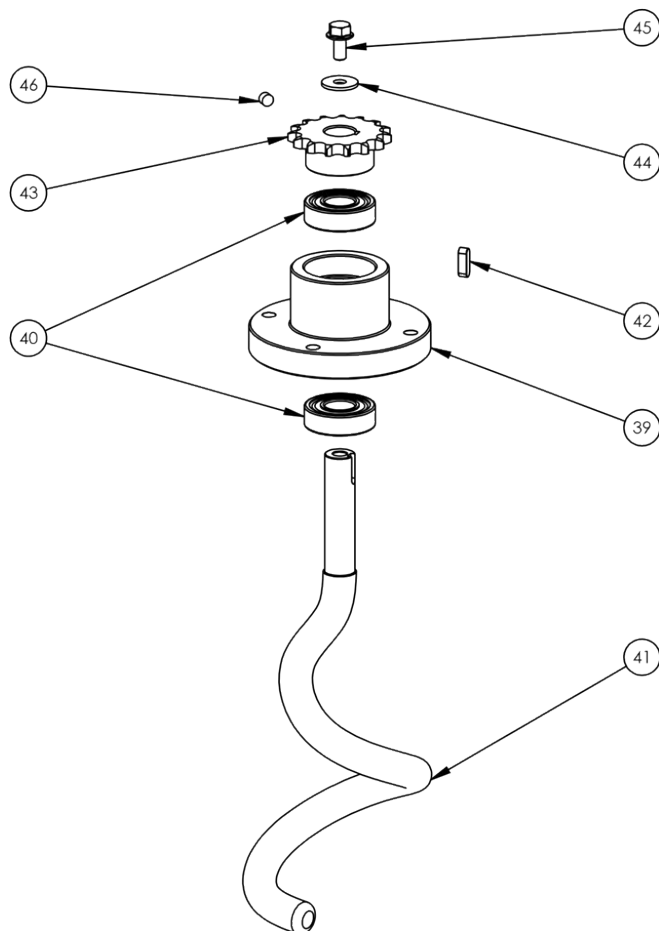

RIF.	КОД. ASMX22F	КОД. ASMX33F	КОД. ASMX42F	КОД. ASMX53F	КОД. ASMX62F	ОПИСАНИЕ
39	CIL00072	CIL00072	CIL00073	CIL00073	CIL00073	СПИРАЛЬНАЯ ОПОРА L10
40	CIL00091	CIL00091	CIL00092	CIL00092	CIL00092	ПОДШИПНИК 6202 2RS
41	CIL00028	CIL00029	CIL00030	CIL00031	CIL00031	СПИРАЛЬ L10
42	BIL00005	BIL00005	BIL00005	BIL00005	BIL00005	ВРЕЗНАЯ ШПОНКА 6 X 20
43	CIL00083	CIL00083	CIL00084	CIL00136	CIL00136	СПИРАЛЬНАЯ ШЕСТЕРНЯ
44	BIL00036	BIL00036	BIL00036	BIL00036	BIL00036	ПЛОСКАЯ ШАЙБА 8 X 24 ZN
45	BIL00030	BIL00030	BIL00030	BIL00030	BIL00030	ВИНТ С ШЕСТИГРАННОЙ ГОЛОВКОЙ M8 X 16 ZN
46	BIL00020	BIL00020	BIL00020	BIL00020	BIL00020	ЗАОСТРЕННЫЙ ВИНТ M8 x 8 RAW

Figura 1014. Спираль в сборе

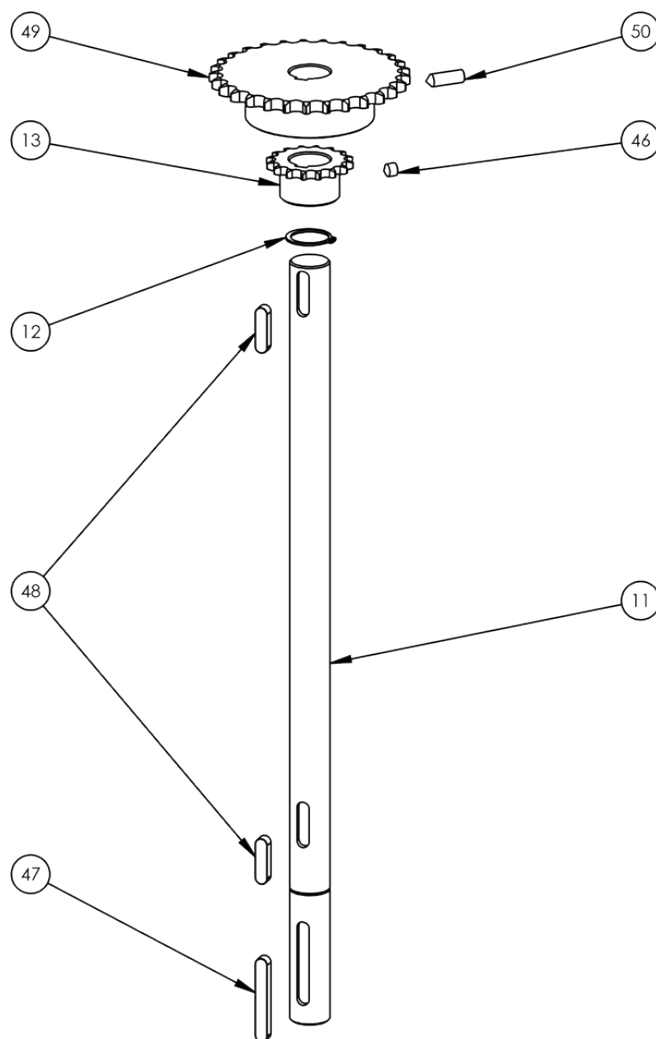

RIF.	КОД. ASMX22F	КОД. ASMX33F	КОД. ASMX42F	КОД. ASMX53F	КОД. ASMX62F	ОПИСАНИЕ
11	CIL00062	CIL00063	CIL00064	CIL00065	CIL00065	ПЕРЕДАТОЧНЫЙ ВАЛ L10
12	BIL00007	BIL00007	BIL00007	BIL00007	BIL00007	НАРУЖНОЕ СТОПОРНОЕ КОЛЬЦО D20
13	CIL00088	CIL00088	CIL00138	CIL00089	CIL00089	ПРИВОДНАЯ ШЕСТЕРНЯ БАКА
46	BIL00020	BIL00020	BIL00020	BIL00020	BIL00020	ЗАОСТРЕННЫЙ ВИНТ M8 x 8 RAW
47	BIL00001	BIL00001	BIL00001	BIL00001	BIL00001	ВРЕЗНАЯ ШПОНКА 8 x 55
48	BIL00002	BIL00002	BIL00002	BIL00002	BIL00002	ВРЕЗНАЯ ШПОНКА 8 x 30
49	CIL00137	CIL00137	CIL00137	CIL00086	CIL00086	СПИРАЛЬНАЯ ПРИВОДНАЯ ШЕСТЕРНЯ
50	BIL00021	BIL00021	BIL00021	BIL00021	BIL00021	ЗАОСТРЕННЫЙ ВИНТ M8 x 25 RAW

Figura 1015. Узел передаточного вала

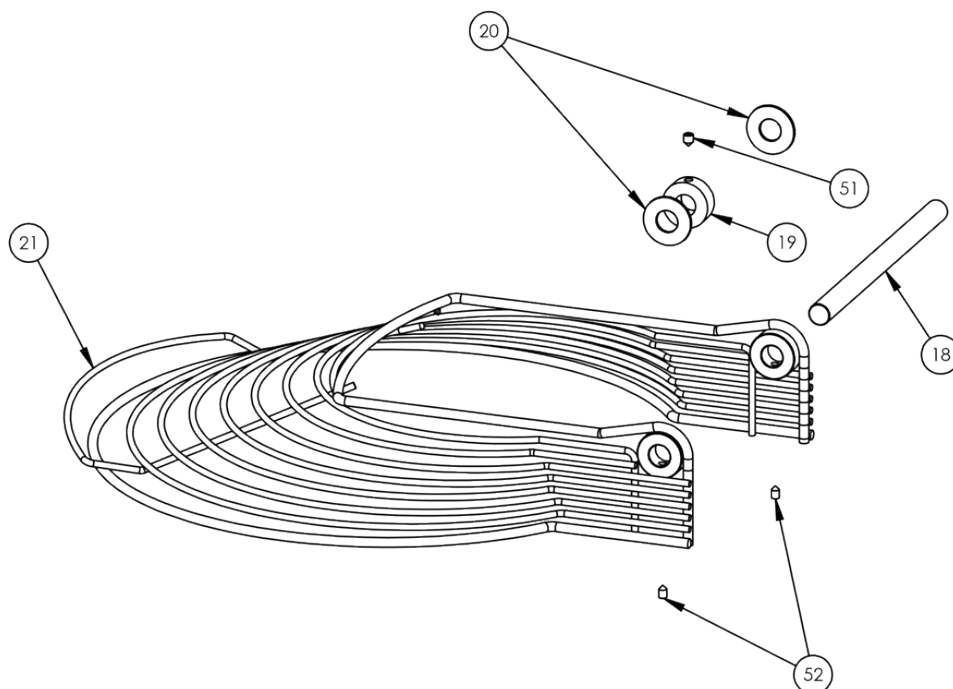

RIF.	КОД.	КОД.	КОД.	КОД.	КОД.	ОПИСАНИЕ
	ASMX22F	ASMX33F	ASMX42F	ASMX53F	ASMX62F	
18	CIL00069	CIL00069	CIL00070	CIL00070	CIL00070	КРЫШКА ВАЛА
19	CIL00038	CIL00038	CIL00038	CIL00038	CIL00038	ВТУЛКА МИКРОПЕРЕКЛЮЧАТЕЛЯ
20	CIL00127	CIL00127	CIL00127	CIL00127	CIL00127	НЕЙЛОНОВАЯ ШАЙБА ДЛЯ РЕШЕТЧАТОЙ КРЫШКИ
21	CIL00033	CIL00034	CIL00035	CIL00036	CIL00037	КРЫШКА
51	BIL00019	BIL00019	BIL00019	BIL00019	BIL00019	ЗАОСТРЕННЫЙ ВИНТ M6 x 8 ZN
52	BIL00018	BIL00018	BIL00018	BIL00018	BIL00018	ЗАОСТРЕННЫЙ ВИНТ M6 x 8 ZN

Figura 1016. Крышка в сборе



Figura 1017. Натяжитель цепи в сборе



RIF	КОД. ASMX22F	КОД. ASMX33F	КОД. ASMX42F	КОД. ASMX53F	КОД. ASMX62F	ОПИСАНИЕ
37	-	-	BIL00035	BIL00035	BIL00035	ПЛОСКАЯ ШАЙБА 8 ZN
44	-	-	BIL00036	BIL00036	BIL00036	ПЛОСКАЯ ШАЙБА 8 x 24 ZN
76	-	-	CIL00131	CIL00131	CIL00131	ПОДДЕРЖКА ВАННЫХ РОЛИКОВ
77	-	-	BIL00051	BIL00051	BIL00051	ВИНТ ТССЕ ТЕ М8 x 50 ZN
78	-	-	CIL00133	CIL00133	CIL00133	ВТУЛКА РОЛИКОВАЯ GV D20 x 31
79			CIL00132	CIL00132	CIL00132	РОЛИКОВАЯ D30 x 30
80			BIL00050	BIL00050	BIL00050	САМОКОНТРЯЩАЯСЯ ГАЙКА М8 ZN

Figura 1018. Assieme guida vasca

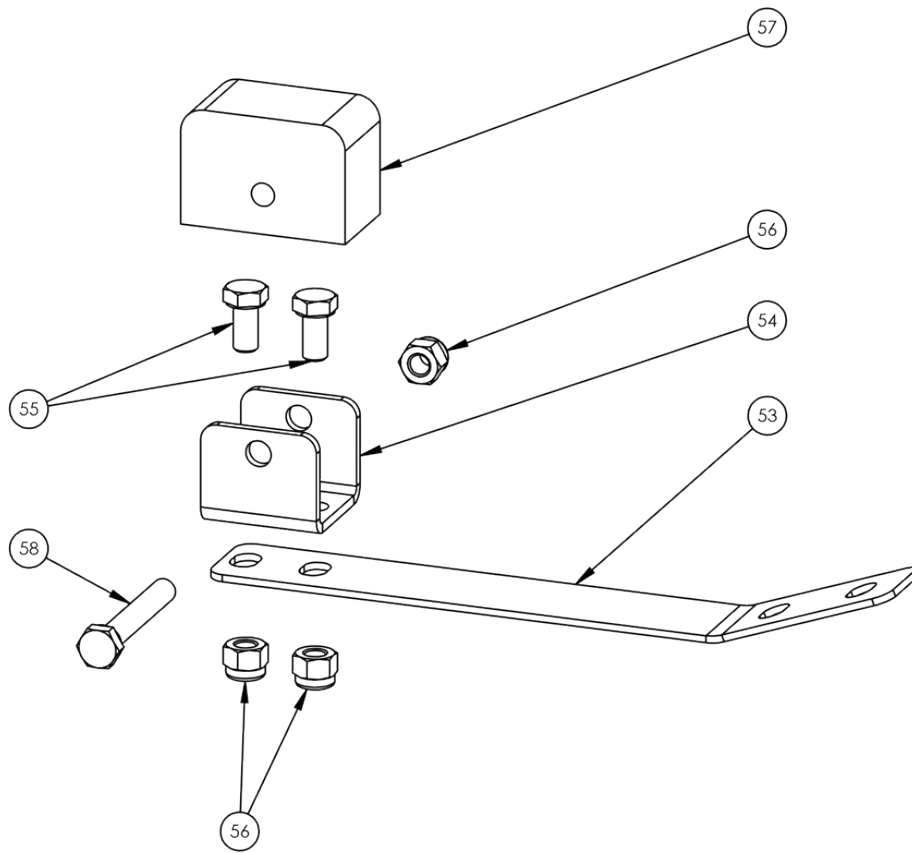
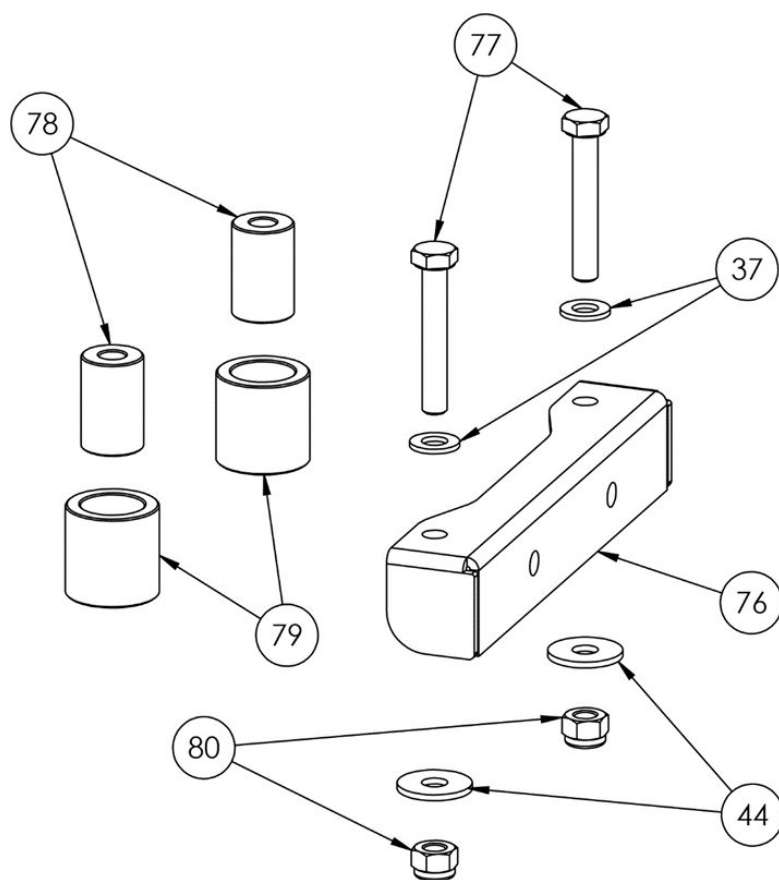
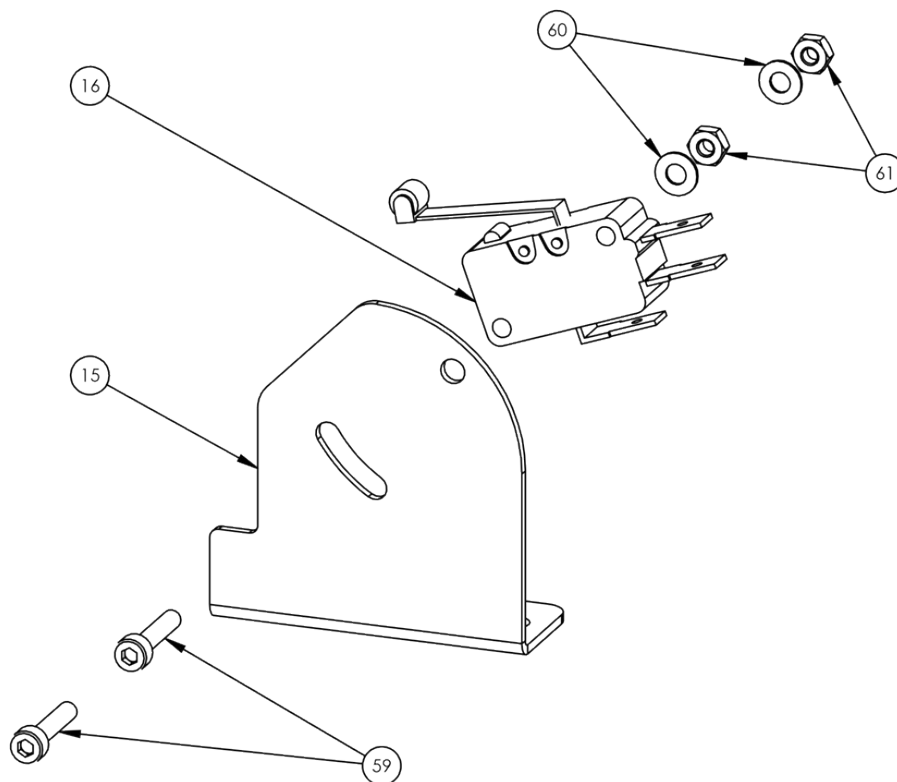

RIF	КОД. ASMX22F	КОД. ASMX33F	КОД. ASMX42F	КОД. ASMX53F	КОД. ASMX62F	ОПИСАНИЕ
15	CIL00115	CIL00115	CIL00115	CIL00115	CIL00115	КРОНШТЕЙН МИКРОПЕРЕКЛЮЧАТЕЛЯ КРЫШКИ L10
16	CIL00113	CIL00113	CIL00113	CIL00113	CIL00113	МИКРОВЫКЛЮЧАТЕЛЬ D3V- 166-1C5
59	BIL00015	BIL00015	BIL00015	BIL00015	BIL00015	ВИНТ ТССЕ М3 x 16 А2
60	BIL00043	BIL00043	BIL00043	BIL00043	BIL00043	ПЛОСКАЯ ШАЙБА 3 x 7 x 0.5
61	BIL00016	BIL00016	BIL00016	BIL00016	BIL00016	ГАЙКА М3 А2

Figura 1019. Микровыключатель в сборе

10.6 ТЕСТОМЕСИЛЬНАЯ МАШИНА ASMХ22R/ASMХ33R/ASMХ42R

ТЕСТОМЕСИЛЬНАЯ МАШИНА
 ASMX10 / ASMX22 / ASMX33 /
 ASMX42 / ASMX53 / ASMX62



Figura 1020. сбопе ASMX22R/ASM33R/ASM42R

ТЕСТОМЕСИЛЬНАЯ МАШИНА
ASMХ10 / ASMХ22 / ASMХ33 /
ASMХ42 / ASMХ53 / ASMХ62

ИСХ. №	КОД. ASMХ22R	КОД. ASMХ32R	КОД. ASMХ42R	ОПИСАНИЕ	К-
1	CIL00200	CIL00205	CIL00210	КОНСТРУКЦИЯ	1
2	CIL00022	CIL00023	CIL00024	БАК	1
3	CIL00093	CIL00093	CIL00093	ПОДШИПНИК 6205 2RS	2
4	CIL00075	CIL00075	CIL00075	ОБЩАЯ ОПОРА БАКА	1
5	CIL00067	CIL00067	CIL00067	ОБЩИЙ ОПОРНЫЙ ВАЛ БАКА	1
6	CIL00080	CIL00080	CIL00081	КОРОНА БАКА	1
7	CIL00046	CIL00049	CIL00135	ДВИГАТЕЛЬ	1
8	CIL00056	CIL00056	CIL00057	РЕДУКТОР	1
9	CIL00059	CIL00059	CIL00060	ФЛАНЕЦ РЕДУКТОРА S63	1
10	CIL00077	CIL00077	CIL00077	ОПОРА ПЕРЕДАТОЧНОГО ВАЛА UCSF204	1
11	CIL00215	CIL00216	CIL00217	ПЕРЕДАТОЧНЫЙ ВАЛ	1
12	BIL00007	BIL00007	BIL00007	НАРУЖНОЕ СТОПОРНОЕ КОЛЬЦО D25mm	1
13	CIL00088	CIL00088	CIL00138	ПРИВОДНАЯ ШЕСТЕРНЯ БАКА	1
14	CIL00141	CIL00141	CIL00142	СПИРАЛЬ В СБОРЕ	1
15	CIL00115	CIL00115	CIL00115	КРОНШТЕЙН МИКРОВОКЛЮЧАТЕЛЯ КРЫШКИ	1
16	CIL00113	CIL00113	CIL00113	МИКРОВОКЛЮЧАТЕЛЬ D3V-166-1C5	1
17	CIL00123	CIL00123	CIL00123	НАТЯЖИТЕЛЬ ЦЕПИ В СБОРЕ	1
18	CIL00069	CIL00069	CIL00070	ВАЛ КРЫШКИ	1
19	CIL00038	CIL00038	CIL00038	ВТУЛКА ДЛЯ МИКРОВОКЛЮЧАТЕЛЯ	1
20	CIL00127	CIL00127	CIL00127	ШАЙБА ДЛЯ КРЫШКИ ИЗ НЕЙЛОНА	2
21	CIL00033	CIL00034	CIL00035	КРЫШКА	1
22	CIL00104	CIL00104	CIL00104	ПЛАСТИКОВАЯ СТОПОРНАЯ ПРОКЛАДКА 10 x 15	4
23	CIL00112	CIL00112	CIL00112	ТАЙМЕР ТЕМРОМАТИС M1 130 M10 SM-T	1
24	MANOP005	MANOP005	MANOP005	ЧЕРНАЯ РУЧКА, НЕ ГРАД., СО ВСТАВКОЙ	1
25	CIL00161	CIL00161	CIL00161	КНОПКА 0-1	1
27	CIL00144	CIL00144	CIL00144	КЛЕЙКАЯ ЭТИКЕТКА С ТРАФ. ПЕЧАТЬЮ	1
28	CIL00106	CIL00106	CIL00106	КОЛЕСО С ТОРМОЗОМ D50 M12	2
29	CIL00107	CIL00107	CIL00107	КОЛЕСО БЕЗ ТОРМОЗА D50 M12	2
30	CIL00119	CIL00119	CIL00119	ПЛАСТИКОВЫЙ КАБЕЛЬНЫЙ ВВОД M20 x 1,5	1
31	CIL00201	CIL00206	CIL00211	ВЕРХНЯЯ ПАНЕЛЬ	1
32	CIL00202	CIL00207	CIL00212	ЗАДНЯЯ ПАНЕЛЬ	1
33	CIL00203	CIL00208	CIL00213	БОКОВАЯ ПАНЕЛЬ	1
34	CIL00041	CIL00042	CIL00043	ШТИФТ ОЧИСТИТЕЛЯ ТЕСТА	1
35	CIL00100	CIL00101	CIL00102	ЦЕПЬ 3/8" 153P	1
36	CIL00095	CIL00095	CIL00096	ЦЕПЬ 1/2" 69P	1
62	CIL00321	CIL00322	CIL00323	КОНСТРУКЦИЯ ГОЛОВКИ	1
63	CIL00221	CIL00221	CIL00221	ОПОРНЫЙ ФЛАНЕЦ БАКА	1
64	CIL00204	CIL00209	CIL00214	БЛОКИРУЮЩИЙ ДИСК БАКА	1
65	CIL00222	CIL00222	CIL00222	КОЛЬЦО, 3 мм, ДИСК ДЕРЖАТЕЛЯ БАКА	1
66	CIL00219	CIL00219	CIL00219	ЗАКАЛЕННЫЙ СОЕДИНИТЕЛЬ	1
67	CIL00218	CIL00218	CIL00218	ПЕРЕДАТОЧНЫЙ ОПОРНЫЙ ВАЛ СО ШТИФТОМ	1
68	CIL00220	CIL00220	CIL00220	ОПОРА ПЕРЕДАТОЧНОГО ВАЛА	1
69	CIL00133	CIL00133	CIL00133	ОЦИНКОВАННЫЙ ШТИФТ D12 x 128 мм ДЛЯ РОЛИКА	1
70	CIL00229	CIL00229	CIL00229	ГАЗОВЫЙ ПОРШЕНЬ	1
71	CIL00324	CIL00325	CIL00326	БЛОК ДЛЯ КРЕПЛЕНИЯ ГОЛОВКИ	1
72	CIL00230	CIL00230	CIL00230	РУКОЯТКА РЫЧАГА БЛОКИРОВКИ ГОЛОВКИ	1
73	-	-	CIL00131	ОПОРА РОЛИКА БАКА	1
74	CIL00233	CIL00233	CIL00233	УЗЕЛ БЕСКОНТАКТНОГО ДАТЧИКА	1
84	CIL00239	CIL00239	CIL00239	КОРОБКА ОДНОФАЗНОГО ЭЛЕКТРИЧЕСКОГО	1
84	CIL00240	CIL00240	CIL00240	ТРЕХФАЗНАЯ ЭЛЕКТРИЧЕСКАЯ ПАНЕЛЬ	1

Figura 1021. Список компонентов сборки ASMХ22R / ASMХ33R / ASMХ42R

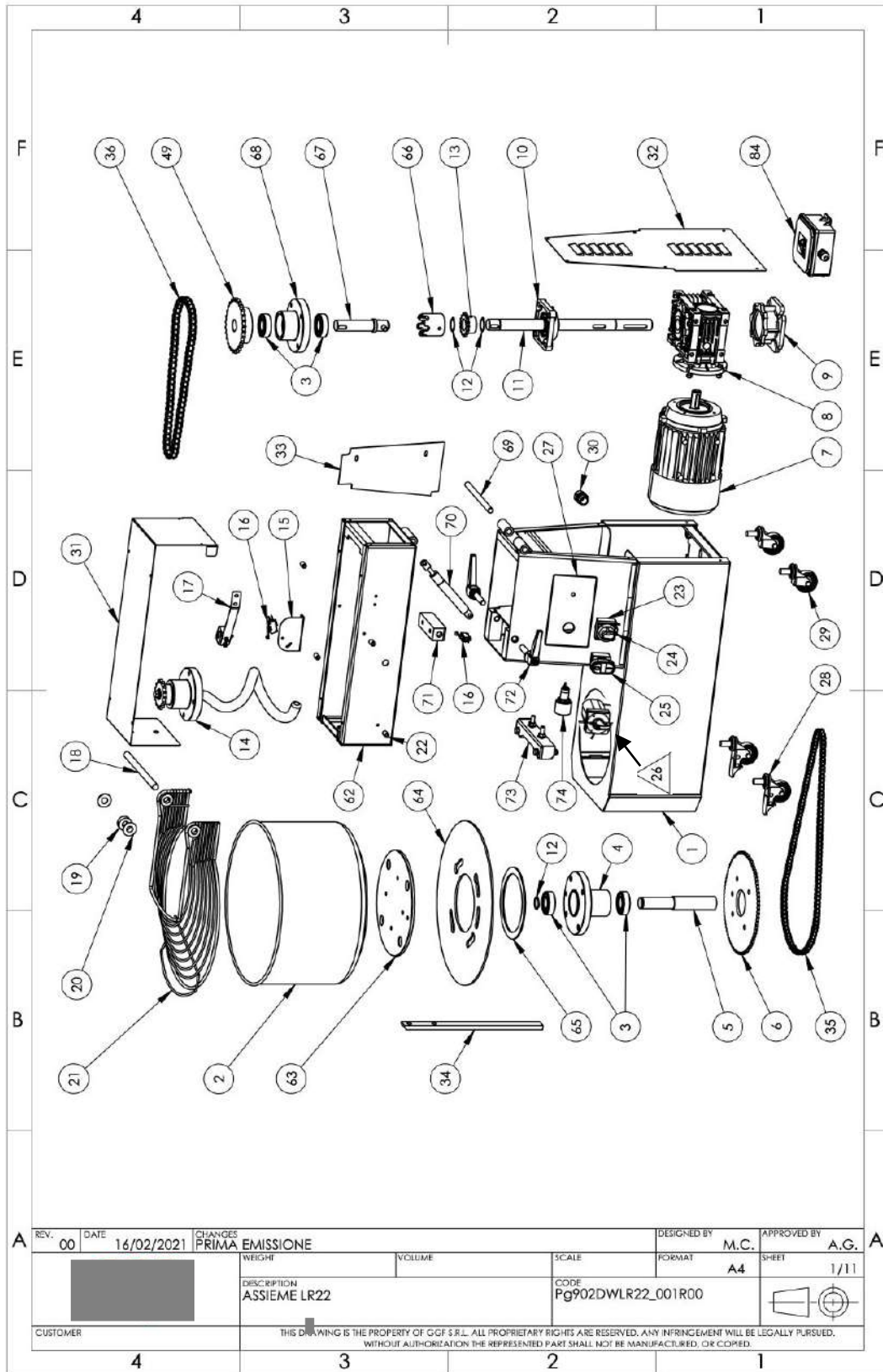
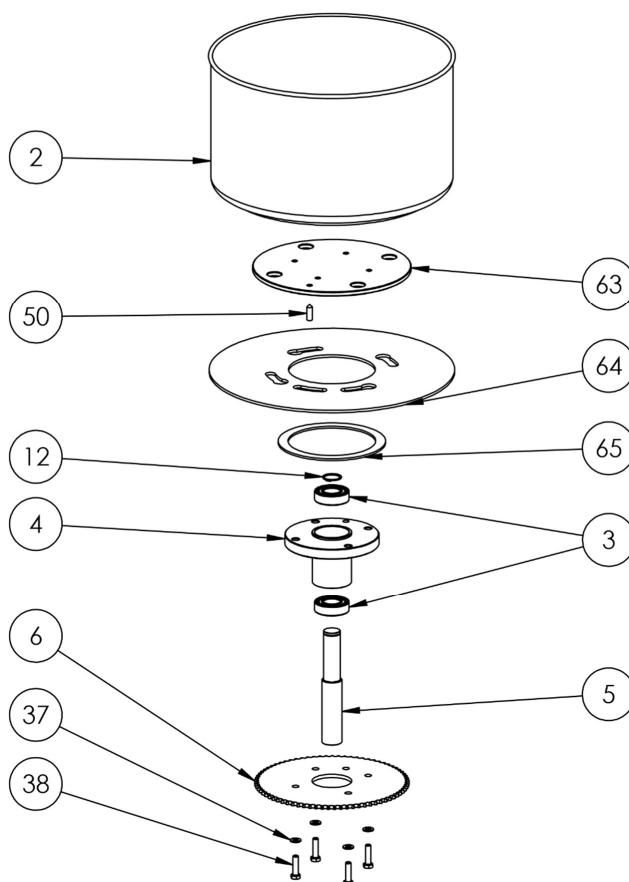

ИСХ.	КОД. ASMХ22R	КОД. ASMХ32R	КОД. ASMХ42R	ОПИСАНИЕ	К-ВО
2	CIL00022	CIL00023	CIL00024	БАК	1
3	CIL00093	CIL00093	CIL00093	ПОДШИПНИК 6205 2RS	2
4	CIL00075	CIL00075	CIL00075	ОБЩАЯ ОПОРА БАКА	1
5	CIL00067	CIL00067	CIL00067	ОПОРНЫЙ ВАЛ БАКА	1
6	CIL00080	CIL00080	CIL00081	КОРОНА БАКА Z75 3/8"	1
12	BIL00007	BIL00007	BIL00007	НАРУЖНОЕ СТОПОРНОЕ КОЛЬЦО D25	1
37	BIL00035	BIL00035	BIL00035	ПЛОСКАЯ ШАЙБА 8 ZN	4
38	BIL00034	BIL00034	BIL00034	ВИНТ С ШЕСТИГРАННОЙ ГОЛОВКОЙ M8 x 30	4
50	BIL00021	BIL00021	BIL00021	ЗАОСТРЕННЫЙ ВИНТ M8 x 25 RAW	1
63	CIL00221	CIL00221	CIL00221	ОПОРНЫЙ ФЛАНЕЦ БАКА	1
64	CIL00204	CIL00209	CIL00214	СТОПОРНЫЙ ДИСК	1
65	CIL00222	CIL00222	CIL00222	КОЛЬЦО ДИСКА ДЕРЖАТЕЛЯ БАКА	1

Figura 1022. Бак в сборе

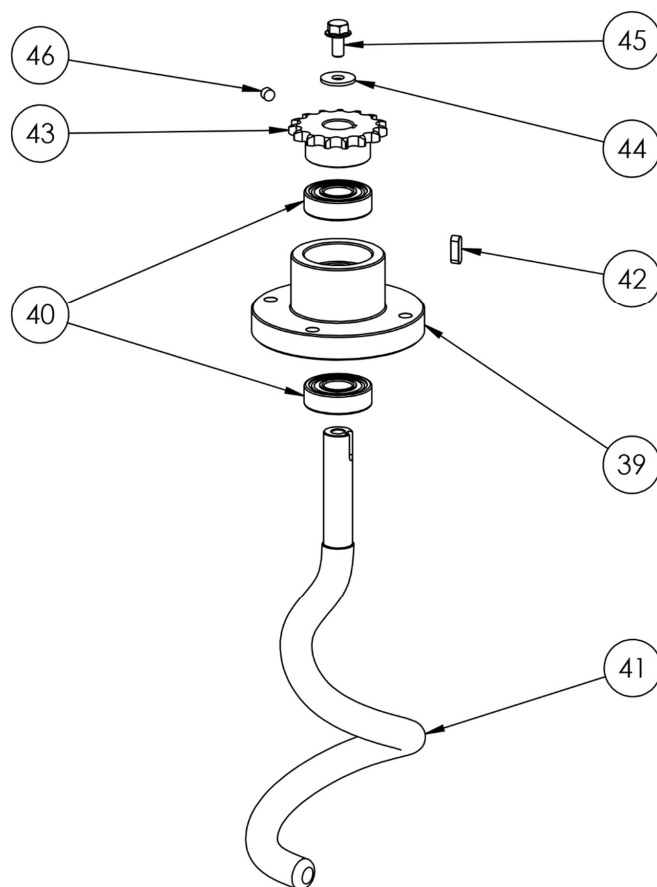

ИСХ.	КОД. ASMX22R	КОД. ASMX32R	КОД. ASMX42R	ОПИСАНИЕ	К-ВО
39	CIL00072	CIL00072	CIL00073	СПИРАЛЬНАЯ ОПОРА L10	1
40	CIL00091	CIL00091	CIL00092	ПОДШИПНИК 2RS	2
41	CIL00028	CIL00029	CIL00030	СПИРАЛЬ L10	1
42	BIL00005	BIL00005	BIL00005	ВРЕЗНАЯ ШПОНКА 6 X 20	1
43	CIL00083	CIL00083	CIL00084	СПИРАЛЬНАЯ ШЕСТЕРНЯ	1
44	BIL00036	BIL00036	BIL00036	ПЛОСКАЯ ШАЙБА 8 X 24 ZN	1
45	BIL00030	BIL00030	BIL00030	ВИНТ С ШЕСТИГРАННОЙ ГОЛОВКОЙ М8 X 16 ZN	1
46	BIL00020	BIL00020	BIL00020	ЗАОСТРЕННЫЙ ВИНТ М8 x 8 RAW	1

Figura 1023. Спираль в сборе

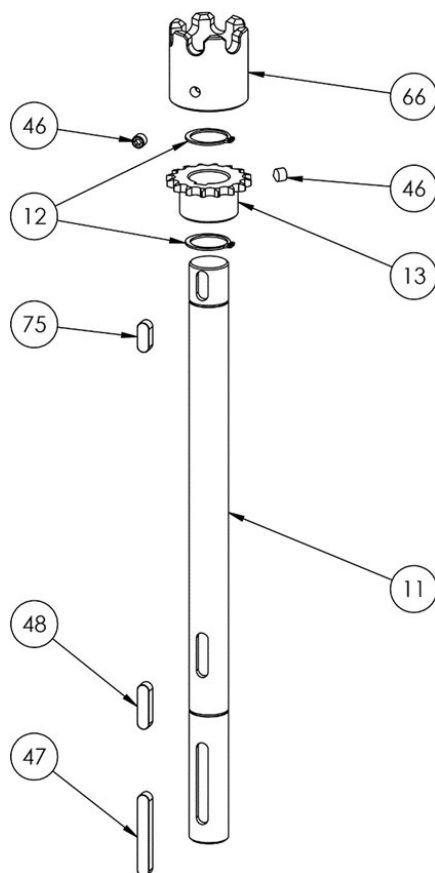

ИСХ.	КОД. ASMX22R	КОД. ASMX32R	КОД. ASMX42R	ОПИСАНИЕ	К-ВО
11	CIL00215	CIL00216	CIL00217	ПЕРЕДАТОЧНЫЙ ВАЛ	1
12	BIL00007	BIL00007	BIL00007	НАРУЖНОЕ СТОПОРНОЕ КОЛЬЦО	2
13	CIL00088	CIL00088	CIL00138	ПРИВОДНАЯ ШЕСТЕРНЯ БАКА	1
46	BIL00020	BIL00020	BIL00020	ЗАОСТРЕННЫЙ ВИНТ М8 x 8 RAW	2
47	BIL00001	BIL00001	BIL00001	ВРЕЗНАЯ ШПОНКА 8 x 55	1
48	BIL00002	BIL00002	BIL00002	ВРЕЗНАЯ ШПОНКА 8 x 30	1
66	CIL00219	CIL00219	CIL00219	ЗАКАЛЕННЫЙ СОЕДИНИТЕЛЬ	1
75	BIL00047	BIL00047	BIL00047	ВРЕЗНАЯ ШПОНКА 8 x 20	1

Figura 1024. Узел передаточного вала

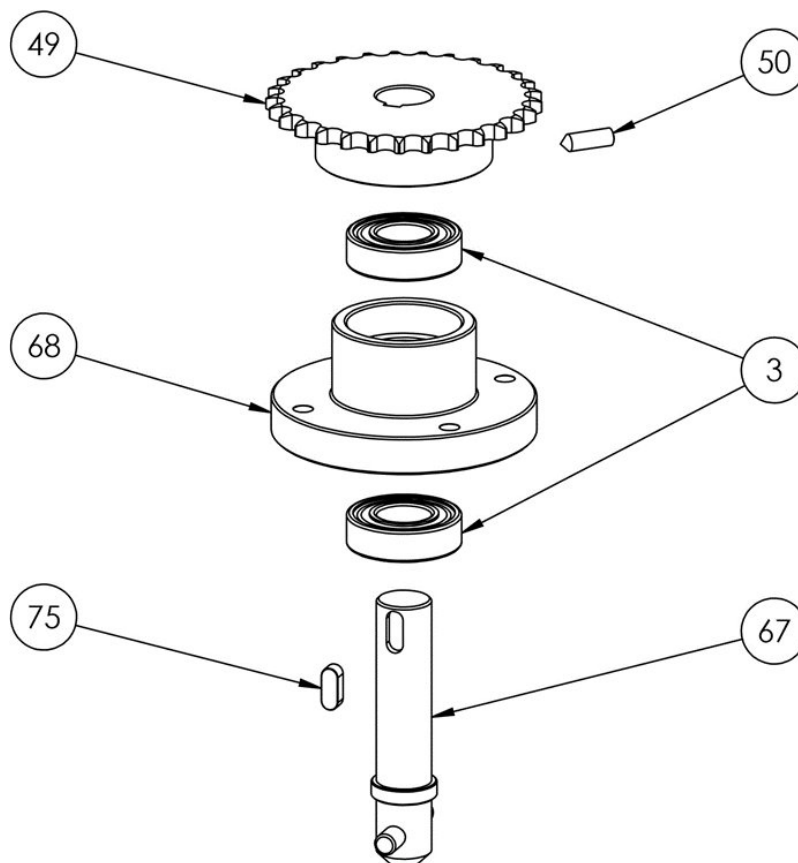

ИСХ.	КОД. ASMX22R	КОД. ASMX32R	КОД. ASMX42R	ОПИСАНИЕ	К-ВО
3	CIL00093	CIL00093	CIL00093	ПОДШИПНИК 6205 2RS	2
49	CIL00137	CIL00137	CIL00137	СПИРАЛЬНАЯ ПРИВОДНАЯ ШЕСТЕРНЯ	1
50	BIL00021	BIL00021	BIL00021	ЗАОСТРЕННЫЙ ВИНТ M8X25	1
67	CIL00218	CIL00218	CIL00218	ПЕРЕДАТОЧНЫЙ ВАЛ	1
75	BIL00047	BIL00047	BIL00047	ВРЕЗНАЯ ШПОНКА 8 x 20	1
68	CIL00220	CIL00220	CIL00220	СПИРАЛЬНАЯ ОПОРА	1

Figura 1025. Узел передаточного вала

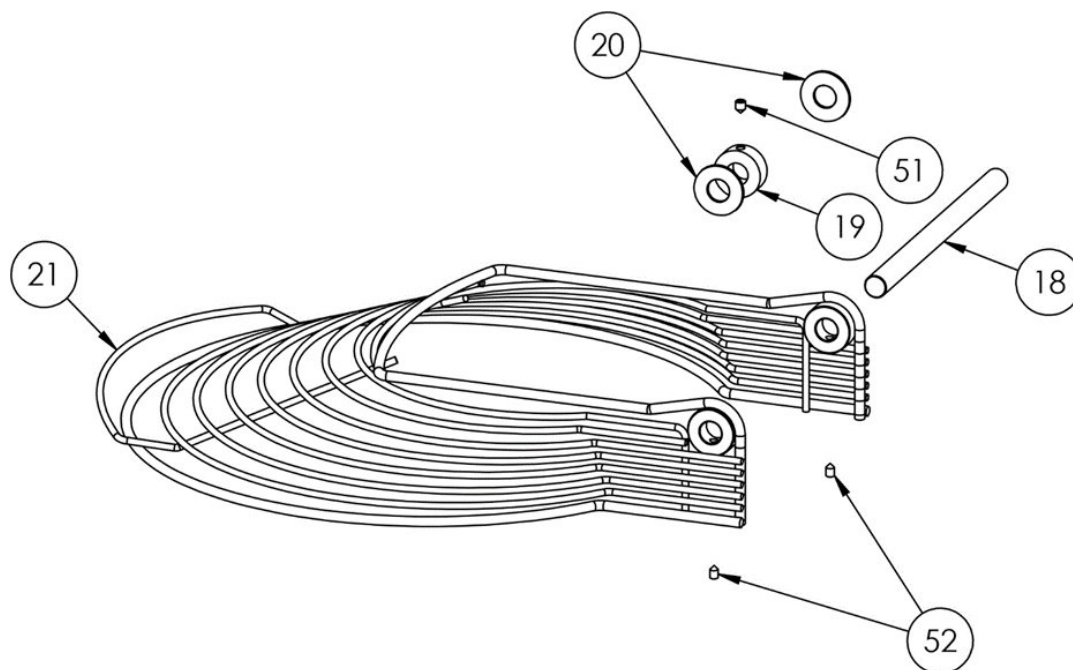

ИСХ.	КОД. ASMX22R	КОД. ASMX32R	КОД. ASMX42R	ОПИСАНИЕ	К-ВО
18	CIL00069	CIL00069	CIL00070	КРЫШКА ВАЛА	1
19	CIL00038	CIL00038	CIL00038	ВТУЛКА МИКРОПЕРЕКЛЮЧАТЕЛЯ	1
20	CIL00127	CIL00127	CIL00127	НЕЙЛОНОВАЯ ШАЙБА ДЛЯ РЕШЕТЧАТОЙ КРЫШКИ	2
21	CIL00022	CIL00023	CIL00024	КРЫШКА	1
51	BIL00019	BIL00019	BIL00019	ЗАОСТРЕННЫЙ ВИНТ M6 x 8 ZN	1
52	BIL00018	BIL00018	BIL00018	ЗАОСТРЕННЫЙ ВИНТ M6 x 8 ZN	2

Figura 1026. Крышка в сборе

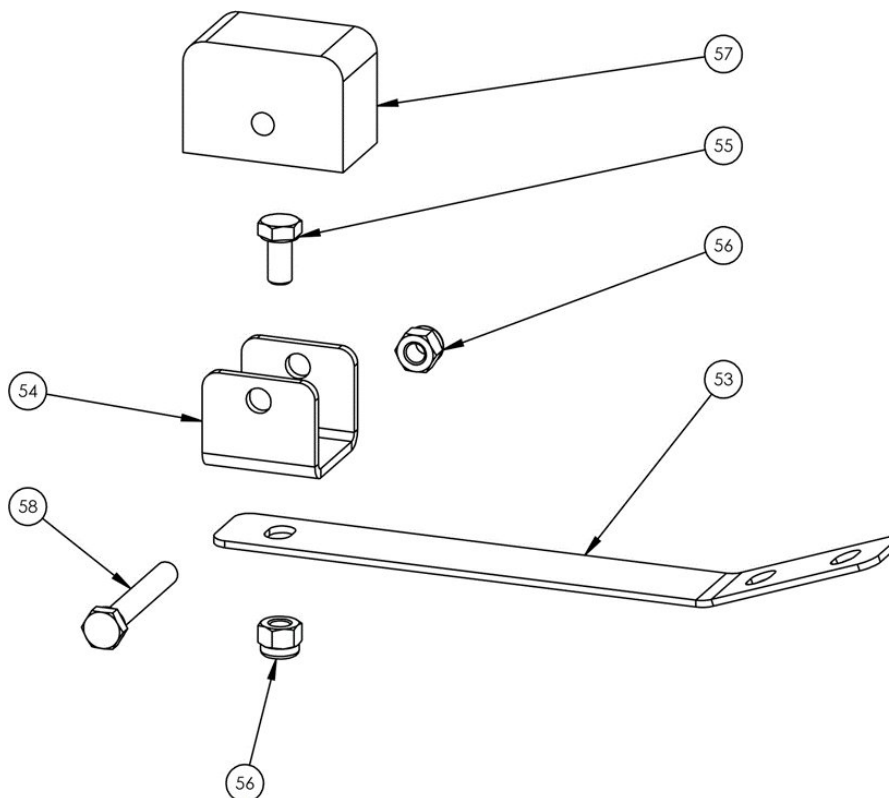

ИСХ.	КОД. ASMХ22R	КОД. ASMХ32R	КОД. ASMХ42R	ОПИСАНИЕ	К-ВО
53	CIL00124	CIL00124	CIL00124	ПРУЖИНА НАТЯЖИТЕЛЯ ЦЕПИ	1
54	CIL00125	CIL00125	CIL00125	НЕЙЛОНОВЫЙ ДЕРЖАТЕЛЬ ВСТАВКИ ДЛЯ НАТЯЖИТЕЛЯ ЦЕПИ	1
55	BIL00013	BIL00013	BIL00013	ВИНТ С ШЕСТИГРАННОЙ ГОЛОВКОЙ М5 x 10 ZN	2
56	BIL00010	BIL00010	BIL00010	САМОКОНТРЯЩАЯСЯ ГАЙКА М5 ZN	3
57	CIL00126	CIL00126	CIL00126	НЕЙЛОНОВАЯ ВСТАВКА НАТЯЖИТЕЛЯ ЦЕПИ	1
58	BIL00014	BIL00014	BIL00014	ВИНТ С ШЕСТИГРАННОЙ ГОЛОВКОЙ М5 x 35 ZN	1

Figura 1027. Натяжитель цепи в сборе

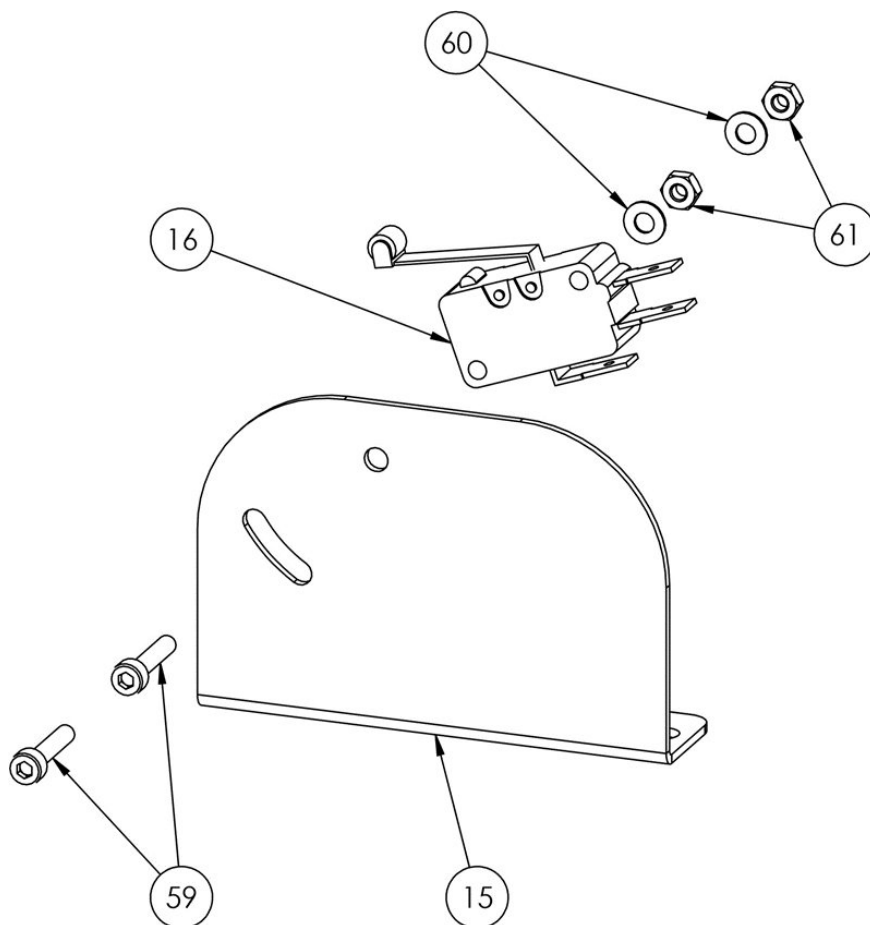

ИСХ.	КОД. ASMX22R	КОД. ASMX32R	КОД. ASMX42R	ОПИСАНИЕ	К-ВО
15	CIL00506	CIL00506	CIL00506	КРОНШТЕЙН МИКРОПЕРЕКЛЮЧАТЕЛЯ КРЫШКИ L10	1
16	CIL00113	CIL00113	CIL00113	МИКРОВЫКЛЮЧАТЕЛЬ D3V-166-1C5	1
59	BIL00015	BIL00015	BIL00015	ВИНТ ТССЕ М3 x 16 А2	2
60	BIL00010	BIL00010	BIL00010	ПЛОСКАЯ ШАЙБА 3 x 7 x 0.5	2
61	BIL00013	BIL00013	BIL00013	ГАЙКА М3 А2	2

Figura 1028. Микровыключатель в сборе

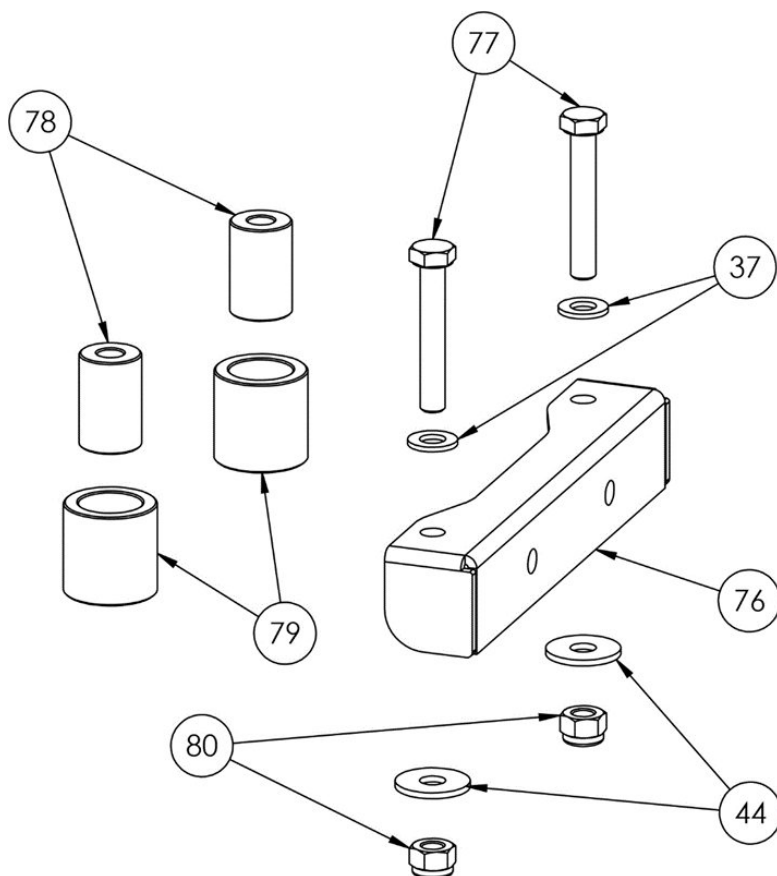

ИСХ.	КОД. ASMX22R	КОД. ASMX32R	КОД. ASMX42R	ОПИСАНИЕ	К-ВО
37	-	-	VIL00035	ПЛОСКАЯ ШАЙБА 8 ZN	2
44	-	-	VIL00031	ПЛОСКАЯ ШАЙБА 8 x 24 ZN	2
76	-	-	CIL00131	ПОДДЕРЖКА ВАННЫХ РОЛИКОВ	1
77	-	-	VIL00051	ВИНТ ТССЕ ТЕ М8 x 50 ZN	2
78	-	-	CIL00133	ВТУЛКА РОЛИКОВАЯ GV D20 x 31	2
79	-	-	CIL00132	РОЛИКОВАЯ D30 x 30	2
80	-	-	VIL00050	САМОКОНТРЯЩАЯСЯ ГАЙКА М8 ZN	2

Figura 1029. Assieme guida vasca

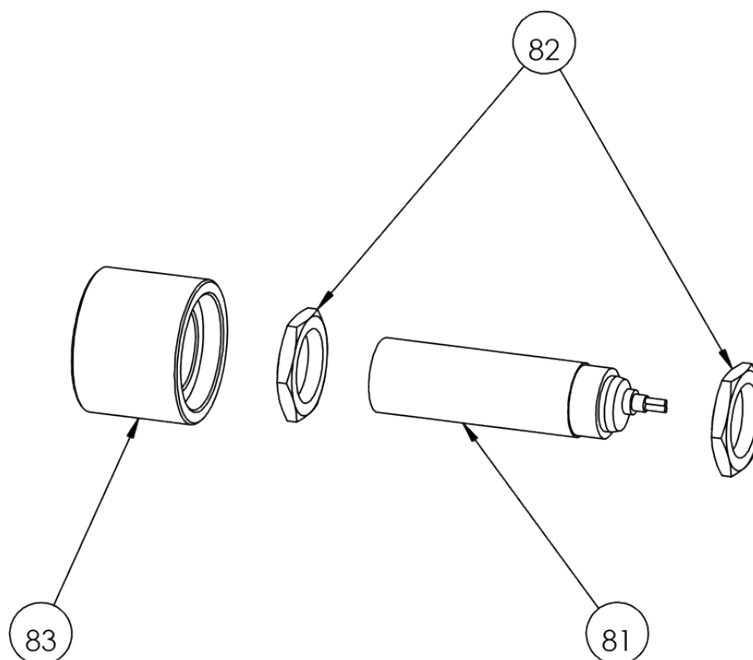

ИСХ.	КОД. ASMX22R	КОД. ASMX32R	КОД. ASMX42R	ОПИСАНИЕ	К-ВО
81	CIL00236	CIL00236	CIL00236	БЕСКОНТАКТНЫЙ ДАТЧИК	1
82	CIL00237	CIL00237	CIL00237	КОЛЬЦЕВАЯ ГАЙКА БЕСКОНТАКТНОГО ДАТЧИА	2
83	CIL00238	CIL00238	CIL00238	ЗАЩИТА БЕСКОНТАКТНОГО ДАТЧИКА D35X27	1

Figura 1030. Assieme proximity

10.7 Соединение двигатель-машина

МОДУЛЬ СОЕДИНЕНИЯ ДВИГАТЕЛЯ МАШИНЫ

ДВИГАТЕЛЬ	КОД	ASMX 10F	ASMX 22F	ASMX 33F	ASMX 42F	ASMX 53F	ASMX 62F	ASMX 22R	ASMX 33R	ASMX 42R
Двигатель 0,37 кВт ; 230 В. М	CIL00045	V	-	-	-	-	-	-	-	-
Двигатель 0,75 кВт ; 230 В. М	CIL00046	-	V	-	-	-	-	V	-	-
Двигатель 0,75 кВт ; 230 - 400В. Т	CIL00047	-	V	-	-	-	-	V	-	-
Двухскоростной двигатель 0,75 ÷ 1,1 кВт - 400 В. Т	CIL00048	-	V	V	-	-	-	V	V	-
Двигатель 1,1 кВт ; 230 В. М	CIL00049	-	-	V	-	-	-	-	V	-
Двигатель 1,1 кВт ; 230 - 400 В. Т	CIL00050	-	-	V	-	-	-	-	V	-
Двигатель 1,5 кВт ; 230 В. М	CIL00135	-	-	-	V	-	-	-	-	V
Двигатель 1,5 кВт ; 230 - 400 В. Т	CIL00051	-	-	-	V	-	-	-	-	V
Двигатель 1,8 кВт ; 230 В. М	CIL00052	-	-	-	-	V	V	-	-	-
Двигатель 1,8 кВт ; 230 - 400 В. Т	CIL00053	-	-	-	-	V	V	-	-	-

ТЕСТОМЕСИЛЬНАЯ МАШИНА
ASMХ10 / ASMХ22 / ASMХ33 /
ASMХ42 / ASMХ53 / ASMХ62

Двухскоростной двигатель 1,5 ÷ 2,2 кВт - 400 В. Т	CIL00054	-	-	-	V	V	V	-	-	V
--	----------	---	---	---	---	---	---	---	---	---

ТЕСТОМЕСИЛЬНАЯ МАШИНА
ASMХ10 / ASMХ22 / ASMХ33 /
ASMХ42 / ASMХ53 / ASMХ62
