

ПРОФЕССИОНАЛЬНЫЕ ПОСУДОМОЕЧНЫЕ МАШИНЫ

Модели			
T1400	1500	T1650	T2000
T3000	TA3000	TS2400	TS2400
TS3700	TSA3700	TS4600	

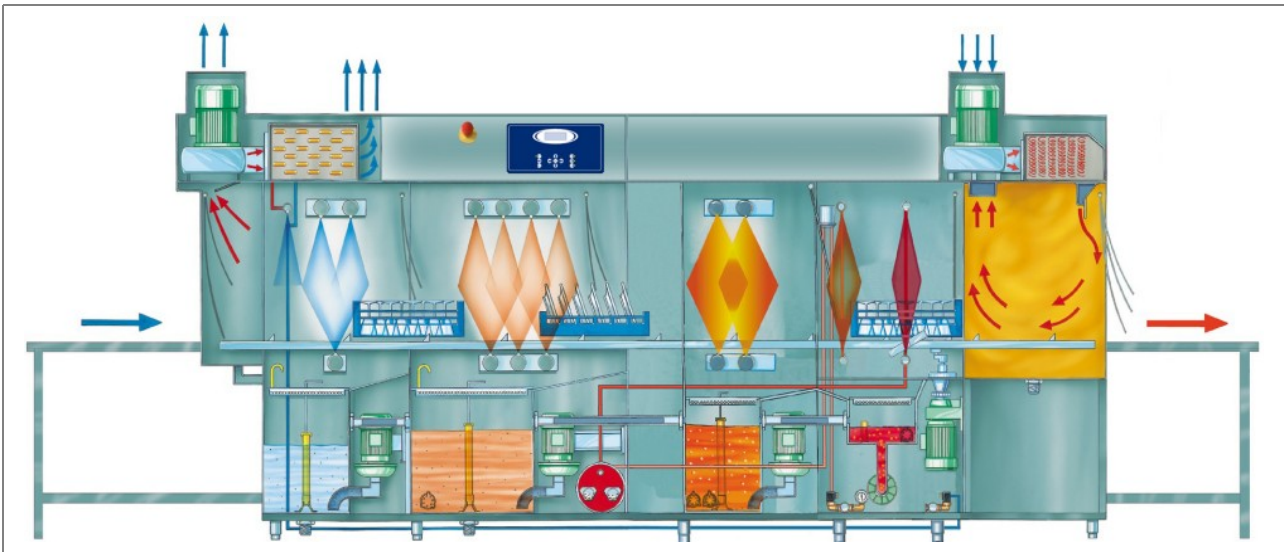

- 1 **Использование и меры предосторожности**
- 2 **Установка и размещение**
- 3 **Технические характеристики**
- 4 **Инструкции по установке**
- 5 **Первый запуск в эксплуатацию**
- 6 **Инструкции по эксплуатации**
- 7 **Техническое обслуживание и очистка (для пользователя)**
- 8 **Проблемы и неисправности (информация для пользователя)**

Благодарим Вас за выбранный продукт.

Мы рекомендуем Вам внимательно прочитать все инструкции, содержащиеся в данном руководстве, чтобы ознакомиться с соответствующими условиями правильной эксплуатации посудомоечной машины.

ТЕХНИЧЕСКИЕ ИНСТРУКЦИИ:



Предназначены для квалифицированного персонала, производящего работы по установке, вводу в эксплуатацию, тестированию и оказанию помощи при необходимости.

ИНСТРУКЦИИ ПО ЭКСПЛУАТАЦИИ (ДЛЯ ПОЛЬЗОВАТЕЛЯ):



Указаны рекомендации по использованию, описание команд и последовательность процедур очистки и технического обслуживания.

1 Использование и меры предосторожности



ДАННОЕ РУКОВОДСТВО ПО ЭКСПЛУАТАЦИИ ЯВЛЯЕТСЯ НЕОТЪЕМЛЕМОЙ ЧАСТЬЮ ПОСУДОМОЕЧНОЙ МАШИНЫ; ОНО ВСЕГДА ДОЛЖНО НАХОДИТЬСЯ В ЦЕЛОСТИ И СОХРАННОСТИ ВМЕСТЕ С МАШИНОЙ.



РАЗМЕЩЕНИЕ, ПОДКЛЮЧЕНИЕ, ВВОД В ЭКСПЛУАТАЦИЮ, ДИАГНОСТИКА И УСТРАНЕНИЕ НЕИСПРАВНОСТЕЙ, А ТАКЖЕ ЗАМЕНА ЭЛЕКТРИЧЕСКОГО КАБЕЛЯ ДОЛЖНО ПРОИЗВОДИТЬСЯ КВАЛИФИЦИРОВАННЫМ ПЕРСОНАЛОМ.

ПОСУДОМОЕЧНАЯ МАШИНА ПРЕДНАЗНАЧЕНА ДЛЯ ПРОФЕССИОНАЛЬНОГО ИСПОЛЬЗОВАНИЯ И ДОЛЖНА ЭКСПЛУАТИРОВАТЬСЯ УПОЛНОМОЧЕННЫМ ПЕРСОНАЛОМ. ОНА РАЗРАБОТАНА ДЛЯ МЫТЬЯ ПОСУДЫ (ТАРЕЛОК, ЧАШЕК, ГЛУБОКИХ ТАРЕЛОК (МИСОК), ПОДНОСОВ, СТОЛОВЫХ ПРИБОРОВ) И ПОДОБНЫХ ПРЕДМЕТОВ, ИСПОЛЬЗУЕМЫХ В ГАСТРОНОМИЧЕСКОМ СЕКТОРЕ ТАКЖЕ, КАК И В СЕТИ ОБЪЕКТОВ ОБЩЕСТВЕННОГО ПИТАНИЯ, В СООТВЕТСТВИЕ С МЕЖДУНАРОДНЫМИ ТРЕБОВАНИЯМИ (НОРМАМИ) ПО ПРОВЕДЕНИЮ ЭЛЕКТРИЧЕСКИХ РАБОТ И МЕХАНИЧЕСКОЙ БЕЗОПАСНОСТИ (CEI-EN-IEC 60335-2-58/61770) И ЭЛЕКТРОМАГНИТНОЙ СОВМЕСТИМОСТИ (CEI-IEC-EN 55014-1/-2, 61000-3;4, 50366).

ПРОИЗВОДИТЕЛЬ **НЕ НЕСЕТ НИКАКОЙ ОТВЕТСТВЕННОСТИ** ПО ВОЗМЕЩЕНИЮ УЩЕРБА, ПРИЧИНЕННОГО ЛИЦАМ ИЛИ ПРЕДМЕТАМ, ВСЛЕДСТВИЕ НЕ СОБЛЮДЕНИЯ ИНСТРУКЦИЙ, ПРЕДСТАВЛЕННЫХ В ДАННОМ РУКОВОДСТВЕ, **НЕПРАВИЛЬНОЙ ЭКСПЛУАТАЦИИ, ПОРЧИ ИЗДЕЛИЯ**, ТАКЖЕ И ОТДЕЛЬНЫХ ЧАСТЕЙ МАШИНЫ, ИСПОЛЬЗОВАНИЯ **НЕОРИГИНАЛЬНЫХ ЗАПАСНЫХ ЧАСТЕЙ**.



ПОДКЛЮЧЕНИЕ С ЗАЗЕМЛЕНИЕМ ОБЯЗАТЕЛЬНО В СООТВЕТСТВИЕ С МЕТОДАМИ, УСТАНОВЛЕННЫМИ НОРМАМИ ПО БЕЗОПАСНОСТИ ЭЛЕКТРИЧЕСКИХ СИСТЕМ.

ДАННАЯ МАШИНА ИМЕЕТ ЗНАК СООТВЕТСТВИЯ С ЕВРОПЕЙСКИМИ ДИРЕКТИВАМИ **2002/96/ЕС**, ПО УТИЛИЗАЦИИ ЭЛЕКТРИЧЕСКОГО И ЭЛЕКТРОННОГО ОБОРУДОВАНИЯ (WEE).

УБЕДИТЕСЬ, ЧТО ДАННЫЙ ПРОДУКТ БЫЛ РАЗМЕЩЕН ДОЛЖНЫМ ОБРАЗОМ. ЭТО ПРЕДОТВРАТИТ ВОЗМОЖНОЕ ПРИЧИНЕНИЕ ВРЕДА ЗДОРОВЬЮ И НЕГАТИВНЫХ ПОСЛЕДСТВИЙ ДЛЯ ОКРУЖАЮЩЕЙ СРЕДЫ.

СИМВОЛ , РАСПОЛОЖЕННЫЙ НА ПРОДУКТЕ ЛИБО НА ЕГО СОПРОВОДИТЕЛЬНОЙ ДОКУМЕНТАЦИИ, ОЗНАЧАЕТ, ЧТО ПРОДУКТ НЕЛЬЗЯ УТИЛИЗИРОВАТЬ КАК БЫТОВОЙ МУСОР, ЕГО НЕОБХОДИМО УТИЛИЗИРОВАТЬ В СПЕЦИАЛИЗИРОВАННЫХ ЦЕНТРАХ, ПРЕДНАЗНАЧЕННЫХ ДЛЯ ПЕРЕРАБОТКИ ОТХОДОВ ЭЛЕКТРИЧЕСКОГО И ЭЛЕКТРОННОГО ОБОРУДОВАНИЯ.

ВЫВЕДЕНИЕ ИЗ ЭКСПЛУАТАЦИИ ДАННОГО ПРОДУКТА ДОЛЖНО ПРОИЗВОДИТЬСЯ В СООТВЕТСТВИЕ С МЕСТНЫМИ ТРЕБОВАНИЯМИ, КАСАЮЩИМИСЯ УТИЛИЗАЦИИ ОТХОДОВ.

ДЛЯ ПОЛУЧЕНИЯ ПОДРОБНОЙ ИНФОРМАЦИИ, КАСАЮЩЕЙСЯ ТЕХНОЛОГИЧЕСКОЙ ОБРАБОТКИ, ИСПОЛЬЗОВАНИЯ ОТХОДОВ И ПЕРЕРАБОТКИ ДАННОГО ПРОДУКТА, СВЯЖИТЕСЬ С МЕСТНЫМИ КОМПЕТЕНТНЫМИ ОРГАНАМИ, МЕСТНЫМИ КОМПАНИЯМИ ПО СБОРУ И ПЕРЕРАБОТКИ ОТХОДОВ ЛИБО С МЕСТНОЙ ФИРМОЙ, В КОТОРЫЙ БЫЛ ПРИОБРЕТЕН ПРОДУКТ.



НЕ ЗАЛИВАЙТЕ В МАШИНУ РАСТВОРИТЕЛИ ТАКИЕ, КАК АЛКОГОЛЬ ЛИБО ТЕРПЕНТИН (СКИПИДАР), ПОСКОЛЬКУ ОНИ МОГУТ ПРИВЕСТИ К ВЗРЫВУ. НЕ ПОМЕЩАЙТЕ В МАШИНУ ОСТАТКИ ЗОЛЫ (ПЕПЛА), ВОСКА ЛИБО ЛАКОВ.

НИКОГДА НЕ ИСПОЛЬЗУЙТЕ ПОСУДОМОЕЧНУЮ МАШИНУ ЛИБО ЕЁ ЧАСТИ В КАЧЕСТВЕ ЛЕСТНИЦЫ-СТРЕМЯНКИ ЛИБО ОПОРЫ ДЛЯ ЛЮДЕЙ, ПРЕДМЕТОВ ЛИБО ЖИВОТНЫХ.
НАКЛОН ЛИБО ДАВЛЕНИЕ НА ОТКРЫТУЮ ДВЕРЬ ПОСУДОМОЕЧНОЙ МАШИНЫ МОЖЕТ СПРОВОЦИРОВАТЬ ЕЁ ОПРОКИДЫВАНИЕ И ПРИЧИНЕНИЕ ВРЕДА ЛЮДЯМ.

НЕ ПЕЙТЕ ОСТАТКИ ВОДЫ, КОТОРЫЕ МОГУТ ПРИСУТСТВОВАТЬ НА ТАРЕЛКАХ ЛИБО НА САМОЙ ПОСУДОМОЕЧНОЙ МАШИНЕ ПОСЛЕ ЦИКЛА МОЙКИ.

МАШИНА НЕ ПРЕДНАЗНАЧЕНА ДЛЯ ЭКСПЛУАТАЦИИ НЕСОВЕРШЕННОЛЕТНИМИ И ЛИЦАМИ С ОГРАНИЧЕННЫМИ ФИЗИЧЕСКИМИ И УМСТВЕННЫМИ СПОСОБНОСТЯМИ, А ТАКЖЕ ЛИЦАМИ С НЕДОСТАТОЧНЫМ ОПЫТОМ, НАВЫКАМИ И ЗНАНИЯМИ ДЛЯ ПРАВИЛЬНОГО ЕЁ ИСПОЛЬЗОВАНИЯ. ЭКСПЛУАТАЦИЯ МАШИНЫ РАЗРЕШЕНА ТОЛЬКО ДЛЯ ТЕХ ЛИЦ, КОТОРЫЕ НАХОДЯТСЯ ПОД КОНТРОЛЕМ (НАБЛЮДЕНИЕМ) ЛИЦА.

2 УСТАНОВКА И ВЫБОР МЕСТА

УСТАНОВКА И ВЫБОР МЕСТА

Установите машину на отведенное место, снимите всю упаковку и проверьте целостность комплектации оборудования и всех её компонентов. Если они повреждены, уведомите об этом перевозчика в письменной форме.

Элементы упаковочного материала (пластиковые пакеты, пенополистирол, гвозди и т.д.) нельзя оставлять без присмотра, поскольку они представляют собой потенциальную опасность для детей и домашних животных.

Все материалы, используемые для упаковки, совместимы с окружающей средой. Их можно безопасно хранить либо утилизировать в соответствующих центрах по утилизации отходов.

Компоненты из пластика, которые можно перерабатывать, промаркированы следующим образом:

PE полиэтилен: внешняя обёртка, пакет для инструкции, защитная пленка.

PP полипропилен: скобы (ремешки).

PS пенополистирол: защитные уголки, крышка упаковки.

Дерево и картонные компоненты можно утилизировать в соответствии с действующими законодательными нормами.

Данные продукты не разрешается просто оставлять, материалы необходимо утилизировать в соответствии с действующими нормами. Все металлические части изготовлены из нержавеющей стали и являются съёмными деталями.

Пластиковые части промаркированы символом соответствующего материала.

РАЗМЕЩЕНИЕ:

Температура воды при помывке	°C	55-60	55-60	55-60	55-60	55-60	55-60	55-60	55-60
Температура воды при заливке	°C	80-85	80-85	80-85	80-85	80-85	80-85	80-85	80-85
Емкость помывочного бака	л	-	-	-	-	55	-	55	55
Емкость бака ополаскивания	л	100	35	100	100	100	100	100	100
Продолжительность стандартного цикла при температуре 50°C	корзинок	76	60/100	95	76/115	112/169	90/135	137/206	172/259
Вес нетто	kg	200	190	210	230	295	265	325	405
Тип подключения	◀H AR ▶	H07RN-F	H07RN-F	H07RN-F	H07RN-F	H07RN-F	H07RN-F	H07RN-F	H07RN-F
Максимальная температура окружающей среды	°C	40	40	40	40	40	40	40	40

4 ИНСТРУКЦИИ ПО ЭКСПЛУАТАЦИИ

Установка должна осуществляться квалифицированным человеком, который будет внимательно соблюдать все указания производителя. После того, как машина распакована, обследуйте ее, чтобы проверить, не была ли она повреждена во время транспортировки. Если есть подозрительные повреждения, проконсультируйтесь у представителя сервисной службы. Все упаковочные материалы (пакет - пенопласт - гвозди – и т.д.) не должны быть брошены там, где они могут причинить вред людям, особенно детям. Во время установки, убедитесь, что машина ровно стоит на поверхности – приспособив ножки, как требуется инструкцией для правильной работы машины.

Когда вы будете устанавливать машину, оставьте достаточное количество свободного места вокруг нее, для того чтобы обслуживающий персонал мог легко работать с ней. Снимите заднюю панель, чтобы можно было подсоединить машину к водоснабжению. Соберите все полки, лавочки или валики, которые необходимо присоединять к внутренним или внешним частям машины, и затем сделайте конечный микро переключатель электросоединения у терминалах, расположенных внутри машины. Для машины необходимо моющее средство оборудование по дозировке и приданию яркости, которое будет установлено фирмой, которая поставит чистящие средства. Рейка электрического терминала для подсоединения к дозирующим устройствам располагается внутри электрической коробки.

Терминалы (B) и (D) рейки терминала предназначены для подсоединения к дозирующим устройствам (B) (D) для средства, повышающего яркость и для моющего средства. Не наливайте моющее средство прямо в емкости; это приведет к возникновению темных пятен на их поверхности. Используйте только непенящийся порошок. Оборудование по улучшению яркости (B) работает на 24V, и оборудование для порошка (D) работает на напряжении сети. Машина оборудована IPX1 -уровнем защиты и, следовательно, ее нельзя мыть под прямым потоком воды.

4.1 ПОДКЛЮЧЕНИЕ К ВОДЕ:

Машина имеет фильтр, чье входное отверстие, вентиль безопасности и вентиль установки и поддержания находятся в легко доступном месте. Температура воды должна быть между 50°и 55°С; давление должно быть между 200/400 кРа и жесткость воды должна быть между 7°и 12° франц.

Нажмите на кнопку, расположенную рядом с термостатом и наполните бойлер водой. Когда бойлер полностью наполнится, вод польется из выпускных отверстий. Теперь установите термостат на 90°С.

Будьте осторожны, потому что если вы допустите слишком высокую температуру, это может привести к сбоям в электропитании .

При использовании машин с конденсатором пара, холодная вода должна подводиться температурой от 10 до 15°С.

4.2 СЛИВ ВОДЫ:

Установите трубку слива на уровне пола, подсоединенную к сиву воды. Если трубка не предоставляется, установите трубку, чтобы предотвратить пар. Убедитесь, что трубка слива устойчива к температуре 70°С и что в ней нет перегибов.

4.3 ПАРОВАЯ ЗАГРУЗКА:

Подсоедините к машине приспособления, как показано на рисунке установки. Установите быстро закрывающиеся вентили, чтобы оборудование не могло использоваться независимо от основной линии.

Пар должен идти насыщенным и сухим, давление должно варьироваться от минимум 0.5 измерений (50Кра-110.8°С) и максимум до 0.8 измерений (80Кра-110.8°С)

4.4 СЛИВ ПАРА:

Линия слива конденсируемого парасистемы восстановления должна иметь соответствующий спуск для обеспечения полного выпуска пара. Установите перерабатывающую помпу, если требуется. Она используется только для машины с подогревом пара. Быстро закрывающийся вентиль должен устанавливаться параллельно с выходом конденсируемого пара, чтобы конденсируемый пар мог идти в канализационную трубу



ПРЕДУПРЕЖДЕНИЕ: убедитесь, что трубки подачи воды и слива не искривлены, не связаны (не переплетены) либо не повреждены после установки.



4.5 Электрическое подсоединение

Электрическое подключение посудомоечной машины и установка всего дополнительного оборудования должно быть поручено уполномоченному и квалифицированному персоналу в соответствии с действующими нормами; технические требования по подключению также должны быть соблюдены.

Общее напряжение устанавливаемого оборудования указано на самой машине, на её шильдике.

Другое оборудование нельзя подключать к тому же предохранителю, что и посудомоечную машину.

Пользователь должен предусмотреть установку машины в соответствии с действующими требованиями, основной выключатель электропитания и дифференциальный выключатель совместимый с характеристиками оборудования.

Эти выключатели должны быть установлены близи посудомоечной машины, к ним должен быть обеспечен беспрепятственный доступ после установки и гарантировано полное отключение от источника электропитания по категории III свыше условий напряжения.



Внимание!!!

В посудомоечной машине отсутствует электричество только тогда, когда машина отключена.

- Подсоедините оборудование с используемым стабилизирующим устройством. Зажим (хомут) для подсоединения находится снизу сзади машины.
- Предохранительный провод (кабель) (PE) желто-зеленый, нейтральный кабель (N) голубой (синий) и фазные провода (L1, L2, L3) черный, серый и коричневый.

5 ПЕРВЫЙ ЗАПУСК МАШИНЫ (для лиц, ответственных за установку оборудования)

Вентили входа воды открыты	Перед запуском машины, убедитесь, что:		Переключатель розетки включен
	<input type="checkbox"/>	Контейнеры для порошка наполнены и они работают правильно	

5.1 ПЕРВЫЙ ЗАПУСК МАШИНЫ (БОЙЛЕР И ТАНК ПУСТЫЕ)

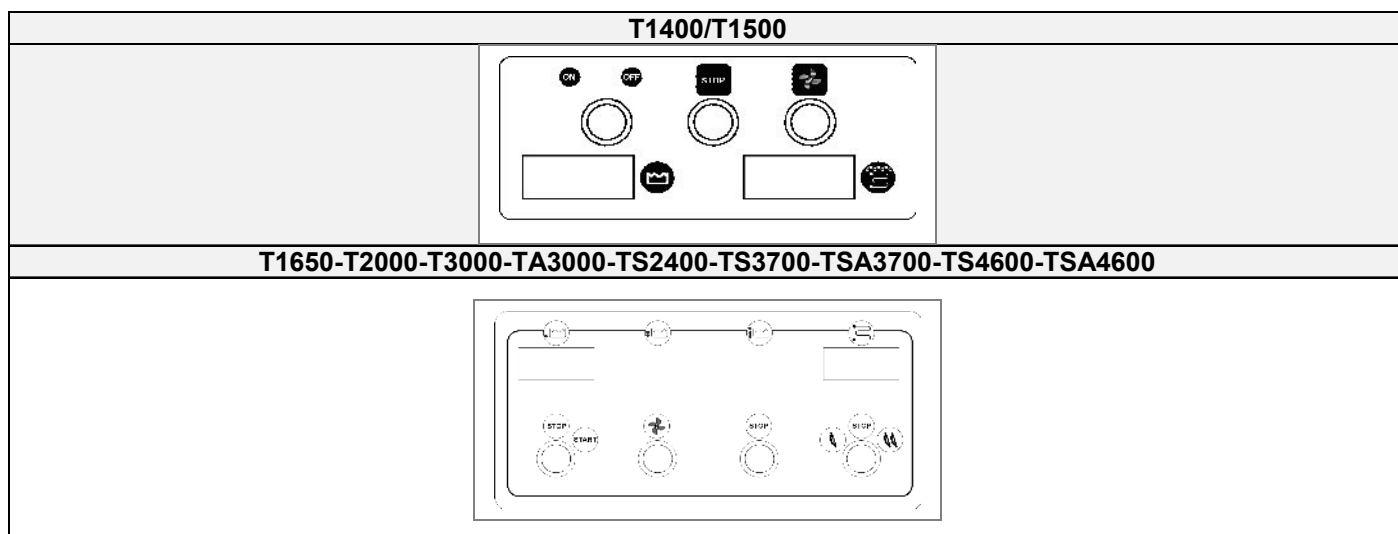

Визуализация	Что делать и что может случиться
	<p>Чтобы включить машину, поверните основной переключатель <input type="checkbox"/> направо в позицию start. Главный выключатель должен загореться зеленым.</p> <p>Дождитесь, чтобы загорелся зеленый свет <input type="checkbox"/> показывающий, что танк полон .</p>
	<p>Наполните бойлер, зажав кнопку S5. Не отжимайте ее до тех пор, пока вода не польется из трубок ополаскивания, показывая, что бойлер полон.</p> <p>Установите термостат танка T3 в позицию 55°C и термостат бойлера T10 на 85°C.</p> <p>Производитель не несет никакой ответственности за повреждения элементов, произошедших по причине несоблюдения вышеперечисленных действий.</p>
<input type="checkbox"/> CAUTION	<p>Убедитесь, что все двигатели вращаются в правильном направлении; обычно это само собой подразумевается, если стрелки на сборке редуктора двигателя вращаются в правильном направлении.. Механизм двигателя должен двигаться по часовой стрелке.</p>

6 ИНСТРУКЦИИ ПОЛЬЗОВАТЕЛЯ



	Кнопка ВКЛ/ВЫКЛ (on/off)		Символ кнопки цикла стирки
	Кнопка выбора скорости (NA на T1650)		Символ кнопки цикла остановки стирки
	Термометр воды в танке		Термометр ополаскивания

6.1 Перед мойкой

	Перед запуском машины, убедитесь, что:		
Вентили входа воды открыты	Контейнеры для порошка наполнены и они работают правильно	<ul style="list-style-type: none"> - Трубки установлены правильно . - Фильтры установлены правильно. - Дверцы плотно закрыты 	Переключатель розетки включен
			

Для промышленных посудомоечных машин используйте только порошки и средства ополаскивания для автоматической стирки.

Не используйте порошки, предназначенные для ручной стирки.

Рекомендуется использовать продукты, которые были разработаны специально для посудомоечных машин.

Во время загрузки танка будьте внимательны, чтобы не включить их, поскольку это может спровоцировать неполадки и поломку посудомоечной машины.

Не смешивайте разные моющие средства вместе, поскольку они могут повредить дозирующее устройство.

Моющие средства для промышленных посудомоечных машин могут спровоцировать серьезное раздражение. **Внимание!** Соблюдайте инструкции, предоставленные производителем моющих средств на упаковке.

6.2 ЗАГРУЗКА ТАРЕЛОК

Тарелки

Кассета вмещает **12 тарелок для первого (мисок)** или **18 тарелок**. Удалите твердые остатки пищи из тарелок (кости, очистки и т.д.); оставьте тарелки с подсохшими остатками сыра, яиц и т.д., замочите их в холодной воде до мытья.

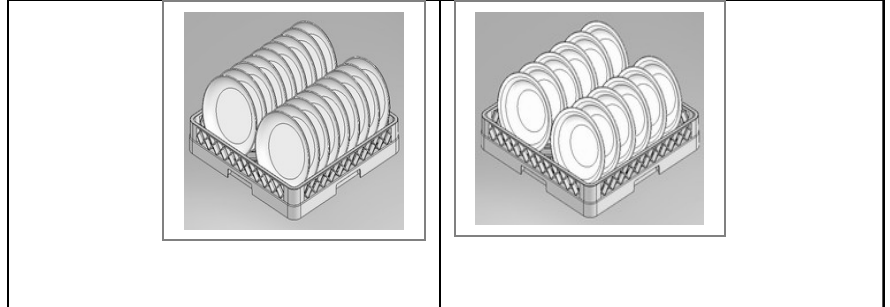

Тарелки



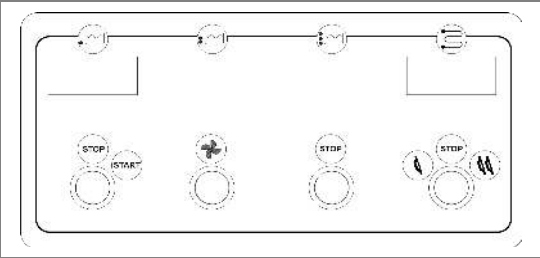

Расположите стаканы в перевернутом состоянии.

Столовые приборы

Используйте соответствующую кассету. Предпочтительно размещать большое количество столовых приборов ручками вниз, будьте осторожны, чтобы не повредиться острыми концами вилок и лезвиями ножей.

Визуализация	Что делать и что может случиться
	<p>Включите выключатель на стене.</p>
	<p>откройте дверь, вставьте водослив, убедитесь, что фильтры правильно установлены, и закройте дверь.</p> <p>Поверните главный переключатель <input type="checkbox"/> в позицию Start, загорится светодиодный индикатор подачи электричества. Подождите, пока кнопка не загорится зеленым светом, <input type="checkbox"/> показывая, что танк полон.</p> <p>Подождите, пока температура в танке не достигнет 55/60°C, и пока температура ополаскивания не достигнет 80/85°C; в этот момент машина готова к использованию.</p>
	<p>Выберите желаемую программу, нажав кнопку:</p> <p><input type="checkbox"/> .</p> <p><input type="checkbox"/> короткого цикла или <input type="checkbox"/> либо среднего цикла.</p>



	<p>Нажмите на переключатель,  чтобы начать процесс помывки: конвейерный цикл и закачка воды начнутся, полоскание начнется автоматически, когда корзины войдут в зону полоскания.</p>
	<p>Очистите посуду от всех остатков пищи и жира и поместите посуду, которую необходимо помыть, в корзины. Если посуда долгое время стояла грязной, ее нужно сначала замочить. Вставьте корзину в машину. Внимание: когда машина работает, не открывайте дверцы быстро</p>
	<p>Когда корзины не вынимаются, они продолжают движение, пока они не соприкоснутся с конечным микро-переключателем, который автоматически выключает движение контейнера, и выключает поток воды для ополаскивания. Когда микро-переключатель прерывает движение конвейера, выключите машину перед тем, как устранить причину остановки.</p>
	<p>Чтобы выключить машину, когда требуется или когда работа завершена, нажмите кнопку  расположенную на панели управления.</p>
	<p> «КРАСНАЯ КНОПКА»  ДОЛЖНА ИСПОЛЬЗОВАТЬСЯ ТОЛЬКО ДЛЯ ВЫКЛЮЧЕНИЯ МАШИНЫ В СЛУЧАЕ АВАРИЙНОЙ СИТУАЦИИ</p>

6.2 Полный слив в конце дня

	<p>Выключите машину, повернув переключатель из положения  в позицию . Выключите общий переключатель на стене и закройте вентиль, регулирующий подачу воды. Откройте дверцу и уберите сливной шланг для осушения танка.</p>
--	--



Когда вы закончите использовать машину, после того, как вы сольете всю воду, выключите машину, нажав **on/off** кнопку, выключите настенный переключатель и закройте вентиль подачи воды. Не оставляйте машину включенной, при этом неиспользуемой, не осуществив полный слив на длительный период

времени.

7 ТЕХНИЧЕСКОЕ ОБСЛУЖИВАНИЕ И ОЧИСТКА

Несмотря на то, что специальное, программное техническое обслуживание не требуется, мы рекомендуем, чтобы посудомоечную машину осматривал технический специалист дважды в год.

Внимание: преднамеренный ущерб либо вред, возникший по неосторожности, небрежности, несоблюдении требований, инструкций и норм либо неправильное подсоединение не являются ответственностью производителя.

7.1 Ежедневная очистка

Посудомоечная машина имеет уровень защиты **IPX1**, но использование прямых струй воды для очистки **запрещено**.

Очистка фильтров в течение дня

В случае чрезвычайно интенсивного использования рекомендуется производить очистку фильтров каждые 30-40 циклов мытья, чтобы поддерживать машину в хорошем рабочем состоянии; эксплуатация в режиме "частичный слив танка" для того, чтобы производить такую очистку.

Откройте дверцу и выньте сливной шланг, чтобы слить воду. Когда шланг будет пуст, почистите его тщательно.

Выньте и почистите фильтры. В машинах по конденсации пара также выньте и почистите фильтры. Чтобы избежать ожоги и раздражения на коже, не суйте руки в горячую воду с моющим средством для очистки. Если вы случайно так сделали, помойте руки немедленно под потоком воды. После того, как вы закончите данные операции, поставьте все компоненты обратно в их исходные места и оставьте дверцу открытой, чтобы избежать образование неприятного запаха. Не используйте вещества, вызывающие коррозию, такие как гипохлорит кальция (хлор, и т.д.), кислоты (такие как хлорная кислота) или металлические мочалки или металлические щетки для очистки внутренних и внешних частей машины.

Чтобы сохранить машину в рабочем состоянии, необходимо периодически удалять с помощью квалифицированных специалистов все отложения, образующиеся из-за жесткой воды, (кальций и карбонат магния, и т.д.).

Чтобы предотвратить повреждение металлических поверхностей каплями и испарениями, не используйте выше приведенные продукты для мытья пола под или вокруг посудомоечной машины.

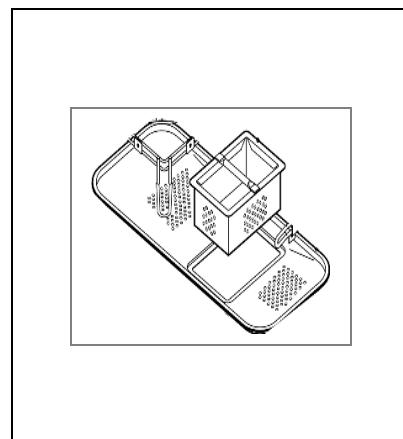

7.2 Периодическая проверка

Снимите разбрызгиватель (нижний и верхний),

Очистите отверстия и форсунки под потоком чистой воды. Не используйте инструменты, которые могут причинить вред (ущерб). Аккуратно установите разбрызгиватели.

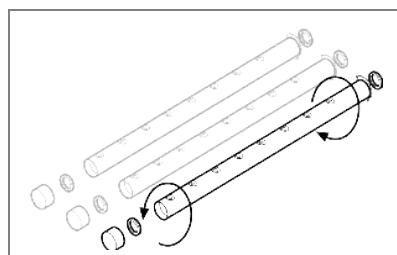

Очистите внутренность машины нейтральным мылом и влажной тканью. Тщательно ополосните и высушите.

7.3 Длительное неиспользование машины

Если предполагается не использовать посудомоечную машину относительно длительный период времени, необходимо **слить моющее и ополаскивающее средство из соответствующих диспенсеров, чтобы предотвратить их кристаллизацию и повреждение помпы**: выньте всасывающие трубки из емкостей для моющего и ополаскивающего средств и поместите их в контейнер с чистой водой. Включите машину на несколько циклов мойки и полностью осушите машину.

В заключении отключите основной выключатель и закройте кран подачи воды. Всасывающие трубки моющего и ополаскивающего средств вставьте обратно в контейнеры, когда машина будет снова готова к работе, **будьте осторожны, чтобы не перепутать местами трубки (красная трубка = моющее средство; прозрачная трубка = ополаскивающее средство)**.

Не оставляйте устройство включенным, отключите его, если оно не будет использоваться длительное время.



ПРОБЛЕМЫ И НЕИСПРАВНОСТИ (ДЛЯ ПОЛЬЗОВАТЕЛЯ)

ПРОБЛЕМА	ВОЗМОЖНАЯ ПРИЧИНА	ВОЗМОЖНЫЙ РЕМОНТ
НЕ ЗАГОРАЕТСЯ (НЕ ВКЛЮЧАЕТСЯ) СВЕТОДИОДНЫЙ ИНДИКАТОР	Сгорела лампа Термомагнитная неполадка Сгорел трансформатор низкого напряжения Отсутствует электричество в сети	Замените Перезапустите Замените Проверьте подсоединение электричества в сети.
В начале вода не закачивается	Закрыт вентиль, открывающий воду Забит воздушный сепаратор Неисправен переключатель давления Сгорела катушка распределителя с электрическим управлением Сломалась или неисправна мембрана	Откройте вентиль Прочистите сепаратор Замените Замените Замените
Не работают фазы помывки и конвейера	Конечный микропереключатель прервал процесс Микропереключатель дверцы остановил процесс Удаленный переключатель катушки остановил процесс Неисправна кнопка Термомагнитная неполадка двигателя	Замените Замените Замените Замените Перезапустите
Вода для ополаскивания не нагревается или недостаточно нагревается	Температура воды наполнения Сгорел электрический резистор Термостат калибровки Удаленный переключатель остановил процесс Электрический резистор покрылся отложениями	Проверьте Замените Замените Замените Прочистите Прочистите

	Бойлер покрылся отложениями	
Емкость не перестает наполняться	Сгорела катушка распределителя с электрическим управлением Сломалась или неисправна мембрана Забит воздушный сепаратор Неисправен переключатель давления Отошла трубка переключателя давления	Замените Замените Прочистите Замените Повторно подсоедините
Недостаточно хорошая помывка	Забилась отверстия Температура воды слишком низкая Не хватает порошка Порошок не подходит Неправильная доировка порошка Помпа не работает	Прочистите Проверьте температуру Попросите специалистов по данному моющему средству вмешаться Замените
Недостаточно хорошее ополаскивание	Забилась отверстия Грязный распределитель с электрическим управлением Давление воды на входе неподходящее Бойлер содержит отложения Недостает разделителя между контейнером для помывки и ополаскивания	Прочистите Прочистите Проверьте цикл воды Прочистите позицию
Пятна и разводы на стаканах и столовых приборах	Вода содержит кальций и магний Показатели жесткости превышают 7°/10°F Вода содержит другие минералы (Железо, и т.д.)	Исследуйте и попросите вмешательства специалистов
Недостаточно хорошая сушка	Температура помывки и ополаскивания слишком низкая Не работает двигатель, резисторы, и т.д. Забилась отверстия для воздуха Дозатор полировочного средства не работает Дозатор полировочного средства пустой	Проверьте Проверьте и замените Проверьте Подсоедините или замените Наполните
Недостаточная конденсация пара	Отверстия выпуска воздуха забилась Аккумулятор фильтра забился Закрыт впуск холодной воды Грязный распределитель с электрическим управлением Не работает двигатель или электрические компоненты	Проверьте Прочистите Откройте Прочистите или Замените Проверьте или Замените
ДЛЯ ПАРОВЫХ ПОСУДОМОЕК		
Недостаточно хорошая помывка, ополаскивание и сушка	Закрыта заслонка для пара Закрыт выпуск конденсата Паровой распределитель с электрическим управлением не работает Переработка конденсата Отложения на катушках бойлера и емкостях Недостаточное давление пара и	Откройте Прочистите Замените Проверьте Прочистите Проверьте Замените

	потока Аккумулятор подогрева пара забит или неисправно просушивание	
--	---	--